

CAR-O-LINER®

CAR-O-LINER



SOLUCIONES PARA LA REPARACION

NUESTRAS SOLUCIONES

LA ÚNICA ELECCIÓN PARA REPARACIONES RÁPIDAS, PRECISAS Y SEGURAS

Car-O-Liner es el proveedor líder mundial de equipos de reparación de daños tecnológicamente avanzados de alta calidad para el mercado de la posventa de automoción. Durante más de cuarenta años hemos suministrado a la industria soluciones innovadoras, desarrollo técnico, capacitación y atención al cliente.

CAR-O-LINER SOLUTIONS

Sistema de medición electrónicos

Datos completos de medición de vehículos

Bancadas de alineación y equipos de tiro

Sistemas de anclaje de vehículos

Sistemas de soldadura por puntos y MIG/MAG

Organización y soluciones de control de inventario en su taller

Capacitación y formación en técnicas de reparación de daños proporcionadas por Car-O-Liner Academy



HAGA CRECER SU NEGOCIO CON NUESTRAS SOLUCIONES INTEGRADAS

Todos nuestros sistemas y soluciones son bien conocidos por su alta calidad, tecnología avanzada y diseño ergonómico. Al integrar nuestras soluciones entre sí, no solo obtendrá un sistema de reparación de daños universal y flexible, sino que también podrá respaldar todo el proceso de reparación del vehículo, reduciendo así los tiempos de trabajo y aumentando el rendimiento y los beneficios.

Car-O-Liner tiene su sede en Suecia, en Gotemburgo y fabricación en Kungsör. Las filiales se encuentran en Suecia, Noruega, Gran Bretaña, Francia, Italia, España, Alemania, Tailandia, India, China y Estados Unidos. Se pueden encontrar distribuidores en más de 70 países de todo el mundo.

CONTENIDOS

SOLUCIONES INTEGRADAS	4-7
Inspección de daños	4
Reparación de colisiones	4
Reparación mediana / aluminio	5
Reparación estructural	6
Soluciones WorkShop	7
SISTEMAS DE ALINEACIÓN DE MARCOS	8-18
Speed™	8-9
BenchRack™	10-11
Quick42™	12
Mark6™	13
EVO™ 1-2-3 Anclajes	14-17
Abrazaderas	18
MEDICIÓN	19-22
PointX® II	19
Car-O-Tronic®	20-21
Car-O-Data®	22
UNIRSE Y CALENTARSE	23-26
CTR9®	23
Reparación de aluminio	24
Otras	25-26
EQUIPOS APROBADO POR EL OEM	27-42
BMW	27-29
JAGUAR-LANDROVER	30-31
MERCEDES-BENZ	32-37
TESLA	38-39
GRUPPO VOLKSWAGEN	40-41
VOLVO	42-43
CONTACTO	44

INSPECCIÓN DE DAÑOS

UNA PARTE IMPORTANTE DE SU TALLER

El buen diagnóstico de daños desempeña un papel clave en el trabajo eficiente de reparación de daños. Cuanto mayor sea la calidad de la inspección completada en la recepción, mayor será la efectividad del taller de reparación.



El buen diagnóstico y la inspección que se realizan allí son de crucial importancia para todo el trabajo posterior que tenga lugar en su taller. Es esencial que esta área contenga el equipo adecuado para realizar una inspección adecuada. Una inspección inadecuada podría conducir a más reparaciones en el futuro, lo que afecta negativamente la cadena de reparación al crear:

- administración adicional
- aumentos en el tiempo de entrega
- reducción de la efectividad del taller

Además, la inspección de daños es un importante "espacio de ventas" para su taller. Durante la inspección, se brinda una oportunidad única para ventas adicionales a medida que su técnico recorre todo el vehículo con el cliente. Esta ocasión brinda la oportunidad de ofrecer la reparación de daños distintos de los que trajo al cliente a su taller en primer lugar, como una astilla de pintura o un daño de estacionamiento antiguo.

Un área de inspección profesionalmente equipada es, por lo tanto, un entorno para el cliente que le ayuda a convencer al cliente de que ha tomado la decisión correcta al elegir su taller.

AREA DE RECEPCIÓN

EL OBJETIVO: UN LUGAR DE TRABAJO DE ALTO RENDIMIENTO

Para tener clientes satisfechos necesita tener empleados satisfechos. Para tener empleados satisfechos necesita un ambiente de trabajo positivo, efectivo y agradable. La imagen a continuación ilustra cómo podría verse su taller de reparación de chapa.

Con los muebles y equipos adecuados, puede crear un lugar de trabajo de alto rendimiento con el mejor ambiente y entorno de trabajo, atraer a los mejores técnicos, lograr la mayor satisfacción del cliente, reducir los costos de mantenimiento, crear lugares de trabajo eficientes y aumentar su rentabilidad. Elegir el equipo adecuado para el taller y recepción de reparación de chapa crea un enfoque de trabajo que minimiza el desperdicio y aumenta todo lo que proporciona valor a su cliente.

Además, la necesidad de fortalecer la imagen de su empresa en el taller ahora es mayor que nunca. Los clientes ahora se están moviendo dentro de la tienda, a menudo con uno de sus técnicos de servicio. El entorno en el que se encuentra el cliente afecta su experiencia de calidad y la imagen creada por la marca.



Car-O-Liner ofrece a todos los talleres una solución completa, que incluye paredes, tableros de herramientas y equipos.

REPARACIONES MEDIAS/ALUMINIOS

Puestos de reparación de Car-O-Liner Aluminio están diseñados para dar una solución a las reparaciones de chapa de aluminio. Evite la corrosión del metal manteniendo separadas las herramientas. Con este apropiado almacenamiento evitará daños ocasionados por contaminación con partes de acero y podrá realizar sus trabajos eficazmente en un solo lugar.



EQUIPE SU TALLER PARA REPARACIONES INOVADORAS

Equipe su taller para reparaciones innovadoras. El equipaje y formación de Car-O-Liner aluminio para las reparaciones de los vehículos de aluminio le preparará para los requerimientos exigidos por la industria.

Hoy en día los vehículos contienen cada vez más aluminio y las características son muy diferentes al acero. Los sistemas de reparación necesitan más inversión en formación de los técnicos y en nuevos equipos de soldar, remachar y de doblar metales.

Con las soluciones Car-O-Liner para reparación de aluminio y formación su taller cumplirá los requisitos para ser homologado por las marcas, reparará más vehículos y experimentará mayores beneficios.

Para más información vea: www.car-o-liner.com/training

REPARACIONES ESTRUCTURALES

Car-O-Liner tiene una amplia gama de equipos necesarios para realizar cualquier reparación y alineación de daños en el vehículo. Entre los productos que se enseñan a continuación está la bancada de tiro **Quick42™** con accesorios, sistema modular **EVO™** para fijación y anclaje, **Car-O-Tronic®**, sistema de medición electrónica, soldadura **CTR®9**, soldadura **CMI™ 3000 II MIG/MAG** y calentador de inducción **CH37™**.



NUEVAS DEMANDAS A PUESTOS DE TRABAJO FLEXIBLES

Las necesidades de carrocería están cambiando constantemente. Por eso Car-O-Liner ofrece una variedad de soluciones para el taller desde una pequeña reparación hasta una reparación de daños estructurales.

El equipo ideal es el que permite reparar el coche y dejarlo con las mismas características de seguridad que antes del accidente.

Un puesto de trabajo flexible reduce no solo el tiempo de trabajo, sino que también los trabajos innecesarios y la necesidad de mover el coche por el taller. Nuestra bancada

Quick42 es la elección perfecta para reducir tiempos en las reparaciones.

Para realizar una reparación correcta se necesita un buen equipo de medición. El medidor dará la información necesaria de la gravedad del daño, y consecuentemente también la información sobre cuánto hay que enderezar. Con la ayuda del sistema de medición podrá ver claramente cuándo el daño está arreglado correctamente y si el vehículo ha vuelto a sus condiciones originales.

SOLUCIONES DE TALLER

Soluciones de taller de Car-O-Liner proporcionan soluciones organizadas de control de inventario, tales como tableros de herramientas y secciones de pared y separadores que permiten configurar diseños únicos de base de trabajo para cumplir con los requisitos de espacio de su taller de reparación de golpes. Carros con ruedas que se pueden mover fácilmente a donde más se necesitan, lo que aumenta la eficiencia y mejora los tiempos de trabajo.



ORGANICE SU TALLER PARA MEJORAR LA EFICIENCIA Y LA PRODUCTIVIDAD

LAS SILUETAS AYUDAN A ORGANIZAR LAS HERRAMIENTAS

Con las Soluciones de Taller puede aumentar su rentabilidad asegurándose de que su taller esté bien organizado y planificado. Las siluetas de piezas en los tableros de herramientas aseguran que las reparaciones se puedan completar de manera más rápida y eficiente, ya que las herramientas y los equipos están siempre en sus lugares correctos, sin que el técnico pierda el tiempo buscando lo que se necesita para completar el trabajo.



CARACTERÍSTICAS Y BENEFICIOS

- **CONTROL DEL INVENTARIO** — Las siluetas de piezas aseguran que las herramientas se devuelven al sitio pertinente
- **ERGONOMETRÍA** — Los técnicos pueden encontrar las herramientas y acabar la reparación más rápido
- **ATRACTIVIDAD** — Un taller organizado aumenta la confianza del cliente
- **CALIDAD** — La construcción robusta contiene múltiples piezas y da largos ciclos de vida con bajos costos de mantenimiento
- **AHORRO DE ESPACIO** — Maximice el uso de la pared de su taller o el espacio de los carros
- **FLEXIBILIDAD** — Un amplio rango de diseño para que coincida con los diseños de piezas de múltiples fabricantes mundiales
- **FÁCIL DE COLOCAR/ESCOLGAR Y MOVER** los paneles de pared y los estantes de las paredes a los vagones de herramientas

SISTEMAS DE TIRO

Desde que se creó el primer sistema de tiro Car-O-Liner en 1973, hemos ampliado nuestra oferta para incluir una gama de bancadas diseñadas para satisfacer las necesidades de cualquier taller de reparación de daños. Desde el trabajo pesado hasta el a rápido y flexible, tenemos la banca de alineación perfecta para usted. Con Car-O-Liner puede estar seguro de que su taller tiene las mejores soluciones de reparación de daños del mercado.

SPEED™

ART. NO. 46864



SPEED™ CON RAMPAS

ART. NO. 46845

INCLUYE EL KIT DE RAMPAS DE ACCESO



ART. NO.	DESCRIPCION	CTD.
46864	SPEED SISTEMA DE ALINIACIÓN	1
	Incluye:	
34575	BS13 Bancada con elevador	1
35879	T611 Centralita de 400V 3 Fases. 50 Hz, incluye T655 Aceite Hidráulico	1
33045	D20 Escuadra de tiro Speed	1
35885	D162 Cilindro y pompa para D20	1
33001	D201 Soporte de tracción lateral	1
32992	D92 Speed tiro hacia abajo	1
35898	B660 Piezas de bancada	1
32868	B637 Extensión 60	4
31040	T250 Protector de cables	2
EQUIPAMIENTO OPCIONAL		
46844	TACOS BRAZO TELESCÓPICO	1
46847	RAMPAS DE ACCESO	1

ART. NO.	DESCRIPCION	CTD.
46845	SPEED SISTEMA DE ALINEACIÓN	1
	Incluye:	
34575	BS13 Bancada con elevador	1
35879	T611 Centralita de 400V, 3 Fases, 50 Hz, incluye T655 Aceite Hidráulico	1
32868	B637 Extensión 60	4
31040	T250 Protector de cables	2
46847	Rampas de Acceso	1
EQUIPAMIENTO OPCIONAL		
46844	TACOS BRAZO TELESCÓPICO	1

B736 TACOS DE ELEVACIÓN TELESCÓPICA - ART. NO. 46844

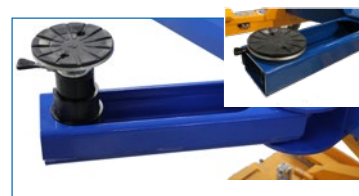

B736 Los brazos extraíbles con tacos de elevación telescópica (opcionales) se pueden ajustar verticalmente para facilitar el montaje y la elevación.

B768 ELEVADOR CON RAMPAS DE ACCESO - ART. NO. 46847



Obtenga una flexibilidad adicional con el nuevo elevador con rampas de acceso: las rampas se levantan fácilmente dentro o fuera del banco como lo desee. (Opcional)

SPEED™

El Sistema de bancada de alineación Speed está disponible también en gris.

ART. NO.	DESCRIPCION	CTD.
34575-32	Sistema de alineación Speed - Gris	1
34576-32	Sistema de alineación Speed Plus - Gris	1
46843-32	Bancada Speed con brazos telescópicos - Gris	1
47031-32	Bancada Speed Plus con brazos telescópicos - Gris	1
32700-11	Soporte bancada Speed - Gris	1
33001-04	D201 Soporte lateral para D20 Speed - Gris	1
32967-11	Retenedor de cadena Speed - Gris	1
34386-11	B649 Extensión soporte bancada Speed - Gris	1
46844-11	B736 Speed Kit tacos con brazos telescópicos - Gris	1
45879-11	B735 Speed taco con brazo telescópico - Gris	4
34475-11	B635 Speed taco con brazo estándar - Gris	2
35898-11	B660 Piezas de bancada – Gris	1
32868-11	B637 taco con brazo extensión 60mm - Gris	1
33045-04	D20 Escuadra de tiro - Gris	1



Speed - Gris + D20 Escuadra de tiro

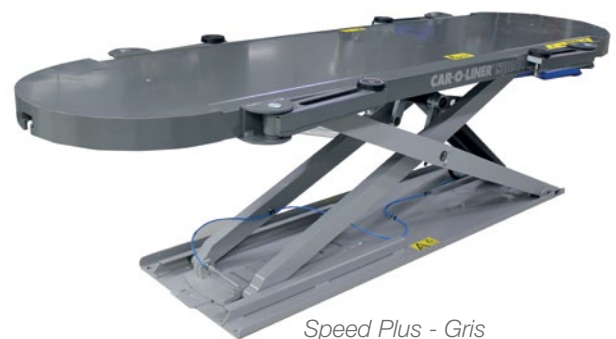

Speed Plus - Gris



Speed - Gris con el Kit opcional de rampas de acceso



B30



D201



B636



B649



B736 + B735



B635



B660



B637

BENCHRACK™ 5500

ART. NO. 49218

ART. NO.	DESCRIPCION	CTD.
49218	BENCHRACK 5500, 400V	1
	Incluye:	
34640	B83 Bancada con elevador BR5500	1
35879	T611 Centralita de 400V, 3 Fases, 50Hz, inc. T655 Aceite Hidráulico	1
31934	B323 Kit de rampas	1
30346	D16 Escuadra de tiro	1
44450	D164 Cilindro y Pompa para D16	1
35889	T35 Kit de cadena, 10 ton	1
30412	D90 Tiro hacia abajo	1
30948	B61 Piezas de bancadas	1
34014	B633 Kit de soportes de pilares	1
35413	EV01 Anclaje Básico	1
35797	WSE211 Conjunto de tablero de herramientas para EV01	1
34638	T10 Juego de gancho de tracción universal	1
30541	T11 Accesorios para T10	1
32000	T70 Kit de mordazas de tracción	1
31040	T250 Protector de cables	2
EQUIPAMIENTO OPCIONAL		
33989	KIT DE RAMPA ANCHA PARA BR5500	1



Mordaza y soporte de bancada **universal**; la más fuerte con capacidad de retención anti-deslizante



Los soportes de pilares (balancines) **exclusivos** hacen que el montaje de vehículos sea rápido, seguro y fácil



Las secciones de rampa extraíbles se levantan fácilmente para permitir el mejor acceso al vehículo



Fuerte capacidad de tracción con el kit de cadena de 10 toneladas

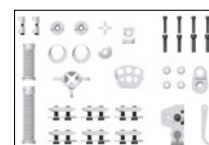

EVO 1 incluye WSE211

BENCHRACK™ 5000

ART. NO. 46862

ART. NO.	DESCRIPCION	CTD.
46862	BENCHRACK 5000, 400V	1
	Incluye:	
34639	B16 Bancada con elevador BR5000	1
35879	T611 Centralita de 400V, 3 Fases, 50Hz, inc. T655 Aceite Hidráulico	1
30984	B320 Kit de rampas	1
30346	D16 Escuadra de tiro	1
44450	D164 Cilindro y pompa para D16	1
35889	T35 Kit de cadena, 10 ton	1
30412	D90 Tiro hacia abajo	1
30948	B61 Piezas de bancadas	1
34014	B633 Kit de soportes de pilares	1
35413	EVO1 Sistema de anclaje básico	1
35797	WSE211 Conjunto de tablero de herramientas para EVO1	1
34638	T10 Juego de gancho de tracción universal	1
30541	T11 Accesorios para T10	1
32000	T70 Kit de mordazas de tracción	1
31040	T250 Protector de cables	2

OTRAS CENTRALITAS DISPONIBLES:

ART. NO.	DESCRIPCION	CTD.
35880	T612 CENTRALITA DE 200V 3 FASES, 50HZ T655 ACEITE HIDRÁULICO	1
35881	T613 CENTRALITA DE 220V, 3 FASES, 50HZ T655 ACEITE HIDRÁULICO	1
35882	T655 ACEITE HIDRÁULICO	1
35883	T615 CENTRALITA, DE 220V 1 FASE, 60HZ T655 ACEITE HIDRÁULICO	1

DISPONIBLE EN GRIS :

ART. NO.	DESCRIPCION	CTD.
34573-11	BENCHRACK 4200 BANCADA Y ELEVADOR - GRIS	1
34639-31	BENCHRACK 5000 BANCADA Y ELEVADOR - GRIS	1
34640-31	BENCHRACK 5500 BANCADA Y ELEVADOR - GRIS	1
33907-31	BENCHRACK 6300 BANCADA Y ELEVADOR - GRIS	1
35898-11	B660 PIEZAS DE BANCADAS - GRIS	1
30346-04	D16 ESCUADRA DE TIRO - GRIS	1

BENCHRACK™ 6300

ART. NO. 33907

ART. NO.	DESCRIPCION	CTD.
33907	B84 BENCHRACK 6300 CON ELEVADOR REFORZADO, 400V	1
ADDITIONAL EQUIPMENT		
35879	T611 CENTRALITA DE 400V, 3 FASES, 50HZ, INC. T655 ACEITE HIDRÁULICO	1
33990	B325 KIT DE RAMPAS ANCHAS PARA BR6300	1

BENCHRACK™ 4200

ART. NO. 34573

ART. NO.	DESCRIPCION	CTD.
34573	B81 BENCHRACK 4200 CON ELEVADOR, 400V	1
ADDITIONAL EQUIPMENT		
35879	T611 CENTRALITA DE 400V, 3 FASES, 50HZ, INC. T655 ACEITE HIDRÁULICO	1
31927	B322 KIT DE RAMPAS PARA BR4200	1



QUICK42™

ART. NO. 46863

ART. NO.	DESCRIPCION	CTD.
46863	QUICK42 SISTEMA DE ALINEACIÓN	1
	Incluye:	
39748	Q42 Bancada con elevador, 400v	1
39788	Q100 Kit de rampas Q42	1
39750	Q165 Latiquillo	2
39630	Q16 Escuadra de tiro con cilindro Q161	1
35889	T35 Kit de cadena, 10 ton	1
30412	D90 Tiro hacia abajo	1
39674	Q170 Gato hidráulico Kit	1
30948	B61 Piezas de bancadas	1
35413	EVO 1 Sistema de anclaje básico	1
35797	WSE211 Conjunto de tablero de herramientas para EVO 1	1
34638	T10 Juego de gancho de tracción universal	1
30541	T11 Accesorios para T10	1
32000	T70 Kit de mordazas de tracción	1
31040	T250 Protector de cables	2

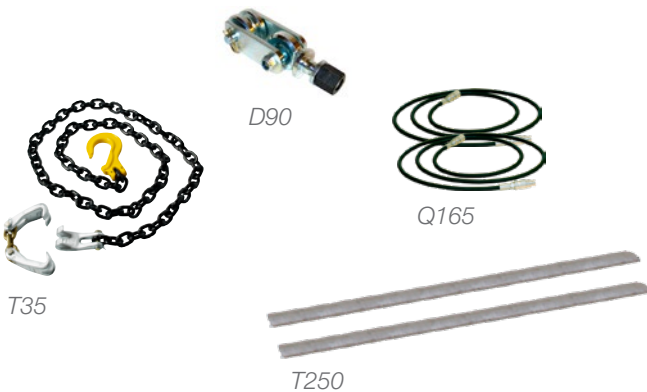

Rápido y eficiente — diagnóstico de daños estructurales estando el vehículo apoyado sobre las ruedas o en una posición sujeta



Sujeción segura — El mejor agarre: sin deslizamiento de sujeción. Los soportes de banco ajustables Q63 permiten tirar mientras el vehículo está apoyado sobre sus ruedas.



Unidad de potencia multifuncional, **integrada**, para sistemas hidráulicos, elevadores, torres de tracción y herramientas neumáticas



Control fácil de usar — con funciones todo en uno para inclinación automática de la bancada, elevación, tracción de 10 toneladas y elevación hidráulica

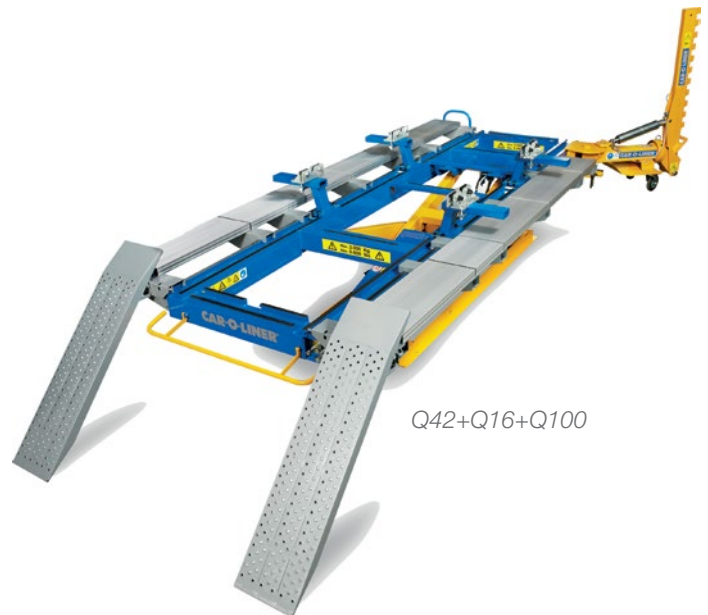

MARK 6™

ART. NO. 46865

ART. NO.	DESCRIPCION	CTD.
46865	MARK 6 SISTEMA DE ALINEACIÓN	1
	Incluye:	
34574	BM05 Bancada con elevador Mark 6	1
35879	T611 Centralita de 400V, 3 Fases, 50Hz, inc. T655 Aceite Hidráulico	1
34429	T550 Kit de rampas para Mark 6	1
30346	D16 Escuadra de tiro	1
44450	D164 Cilindro y Pompa para D16	1
35889	T35 Kit de cadena, 10 ton	1
30412	D90 Tiro hacia abajo	1
30176	B60 Piezas de bancadas para Mark 6	1
35413	EVO 1 Sistema de anclaje básico	1
35829	EVO MK adaptador para Mark 6	1
35797	WSE211 Conjunto de tablero de herramientas para EVO 1	1
34638	T10 Juego de gancho de tracción universal	1
30541	T11 Accesorios para T10	1
32000	T70 Kit de mordazas de tracción	1
31040	T250 Protector de cables	2

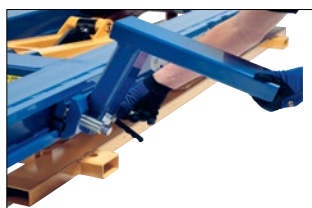
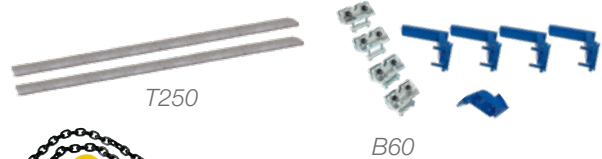

Carga y descarga rápida — con brazo de montaje opcional con enganches fáciles dentro y fuera



Anclaje rápido — con una mordaza opcional que lleva solo dos tornillos



Potente escuadra de tiro 10T — Se puede colocar a nivel de sueltira desde cualquier ángulo, 360° al alrededor del vehículo



Instalación dentro del suelo — el marco se nivela con el suelo para facilitar el paso



EVO 1 incluye WSE211

EVO™ SISTEMAS DE ANCLAJE, SUJECCIÓN Y FIJACIÓN

CUMPLE CON LOS REQUISITOS ÚNICOS DE REPARACIÓN

EVO es un sistema de fijación y anclaje, cada uno de los sistemas **EVO 1, 2 y 3** está hecho con diferentes piezas para poder trabajar con uno o con varios de ellos. De esta forma se aseguran los diferentes puntos del vehículo para la reparación.

Los Kits universales, sirven para cualquier vehículo, de cualquier año y modelo de esta manera no tendrá costes adicionales. El mínimo componente usado junto alcanza el máximo beneficio.

MAXIMIZE EL BENEFICIO DE EVO

EVO proporciona una reparación exacta anclando diferentes puntos de chasis y evitando diferentes tiros y cadenas.

EVO es compatible con las bancadas Car-O-Liner **BenchRack, Quick42 y Mark6** y ha sido homologado por la mayoría de fabricantes de automóviles, para una mejor reparación.

ART. NO.	DESCRIPCION	QTY
35413	EVO 1 SISTEMA DE ANCLAJE BÁSICO	1
35419	EVO 2 SISTEMA DE ANCLAJE EXTENDIDO	1
35719	EVO 3 SISTEMA DE FIJACIÓN UNIVERSAL	1

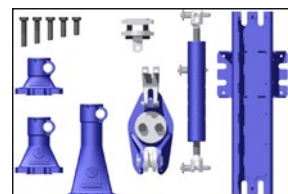

EVO 1 - ANCLAJE BÁSICO

Sistema básico de anclaje, soporte para la reparación estructural. **EVO** incluye 3 torres, mordazas multifuncionales, placas adaptadoras, casquillos, sujeta cadena, tiro bajo, barra de tensión para fuertes reparaciones, empiece con **EVO 1** y amplíe según sus necesidades.

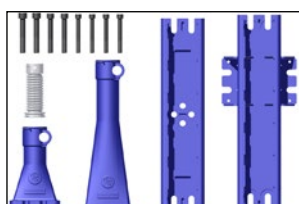
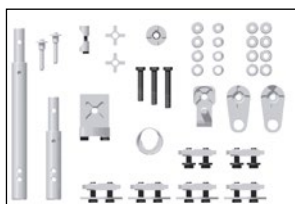

EVO 2 - SUPLEMENTO DE ANCLAJE

Este es un suplemento para **EVO 1**, con diferentes tipos de adaptadores para las reparaciones. **EVO 2** incluye 2 torres extras, casquillos, soportes para eje trasero, casquillos ajustables en altura. Es el complemento ideal para **EVO 1** que permite llevar a cabo reparaciones avanzadas más fácilmente.

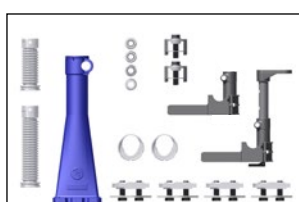
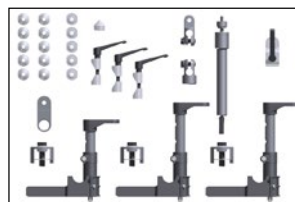

EVO 3 - ANCLAJE Y FIJACIÓN

EVO 3 está diseñado para fijar y anclar las nuevas partes del coche, cuando hay trabajos de soldadura, pegado o remachado. Cuando se combinan con **EVO 1** y **EVO 2** y con el soporte del **Car-O-Tronic, Vision2 X3** el equipo trabaja para todos los modelos de coches del mercado. **EVO 3** incluye cabezales fijos ajustables, juntas universales bloqueables, mango de bloqueo, mini pinzas de uso general para carriles, guardabarros interiores y torres de sujeción.

EVO™ 1 ANCLAJE BÁSICO



Este sistema universal está hecho para todos los vehículos en el mercado. Completamente integrado con los datos y el software de Car-O-Liner, es modular y actualizable.

El Sistema EVO máximo beneficio para tu taller!



ART. NO.	DESCRIPCION	CTD.
35413	EVO 1 SISTEMA DE ANCLAJE BÁSICO	1
	Incluye:	
35188	E100 Placa de tiro	1
30862	B626 Bloqueo de leva	6
35191	E140 Tiro bajo/Sujeción cadena	1
35395	E130 Sujeción cadena	1
34783	E110 Torre 110	1
36063	E170 Torre 170	1
35065	E290, Torre 290	1
35074	E105 Llave de gancho	1
34784	E150-15 Sujeción ajustable (corta)	1
34785	E150-24 Sujeción ajustable (larga)	1
35418	E120 Cuña de bloqueo, completo	2
35068	E164 Tuerca, Torre	2

ART. NO.	DESCRIPCION	CTD.
35194	E165 Conjunto de placa de engranaje	2
35079	E166 Placa "Plus"	1
35193	E145 Soporte de mordaza	1
35192	E115 Mordaza multiuso	1
35143	E190 Adaptador para abrazadera	1
35444	E191-10 Abrazadera 10	1
35445	E191-12 Abrazadera 12	1
35446	E191-14 Abrazadera 14	1
35446	E191-16 Abrazadera 16	1
35088	E125 Sujeción angular, 90°	1
35390	E175 Barra de torsión	1
35183	E177 Soporte de barra de torsión	1
35550	EVO 1 Kit de tornillos, estándar	1
35551	EVO 1 Kit de tornillos, especial	1

EVO™ 2 SUPLEMENTO DE ANCLAJE

El sistema de extensión adicional al EVO 1, hecho para anclaje, sujeción y soporte lateral durante la reparación.



ART. NO.	DESCRIPCION	CTD.
35419	EVO2 SISTEMA DE ANCLAJE EXTENDIDO	1
	Incluye:	
35188	E100 Placa de tiro	1
35187	E101 Extensión de placa de tiro	1
30862	B626 Bloqueo de leva	4
35064	E230 Torre 230	1
35066	E440 Torre 440	1
35416	E102 Bloqueo de leva complete con arandela	2
35068	E164 Tuerca	1
35194	E165 Conjunto de placa de engranaje	1
35079	E166 Placa "Plus"	2
35196	E135 Sujeción ángulo, ajustable	1
35392	E180 Soporte del eje trasero	1
35102	E181-12 Abrazadera 12	1
35112	E181-14 Abrazadera 14	1
35120	E181-16 Abrazadera 16	1

ART. NO.	DESCRIPCION	CTD.
35121	E181-18 Abrazadera 18	1
35122	E186-12 Abrazadera de rosca, largo 12	2
35123	E186-14 Abrazadera de rosca, largo 14	2
35124	E186-16 Abrazadera de rosca, largo 16	2
35125	E186-18 Abrazadera de rosca, largo 18	2
35195	E185 Soporte de doble abrazadera	1
35127	E182-12 Abrazadera abrazadera de eje trasero 12	1
35129	E182-14 Abrazadera abrazadera de eje trasero 14	1
35130	E182-16 Abrazadera abrazadera de eje trasero 16	1
35131	E182-18 Abrazadera abrazadera de eje trasero 18	1
35385	E176-20 Abrazadera del eje trasero 200	1
35386	E176-40 Abrazadera del eje trasero 400	1
35552	EVO2 Kit de tornillo, estándar	1
35553	EVO2 Kit de tornillo, especial	1
32743	Permp de seguridad	2

EVO™ 3 ANCLAJE Y FIJACIÓN UNIVERSAL



Este sistema universal está hecho para todos los vehículos en el mercado: ayer, hoy y mañana. Completamente integrado con los datos y el software de Car-O-Liner, es modular y actualizable. El sistema EVO le ayudará a maximizar las ganancias.



ART. NO.	DESCRIPCION	CTD.
35719	EVO3 SISTEMA DE FIJACIÓN UNIVERSAL	1
	Incluye:	
35066	E440 Torre 440	1
30862	B626 Bloqueo de leva	4
34784	E150-15 Sujeción ajustable (corta)	1
34785	E150-24 Sujeción ajustable (larga)	1
35068	E164 Tuerca, TR50	2
35448	E191-18 Abrazadera 18	1
35449	E191-21 Abrazadera 21	1
35450	E191-22 Abrazadera 22	1
35451	E191-26 Abrazadera 26	1
35397	E300-50 EVO 3 Sujeción, completa	2
35602	E300 EVO Sujeción con eje (Ver E300-50)	1
35421	E300-30 EVO3 Sujeción, corta (Ver E300-50)	1
35423	E320 Cuña de bloqueo con mango	3
35406	E330 Soporte sujeción ángulo 90°	1

ART. NO.	DESCRIPCION	CTD.
35467	E310 Sujeción ángulo 90°	1
35468	E340 Soporte sujeción ángulo 90°	1
35401	E350 Mini mordaza	1
35412	E360 Unión universal	1
35508	E370-8 Abrazadera de rosca 8	1
35221	E370-10 Abrazadera de rosca 10	1
35222	E370-12 Abrazadera de rosca 12	1
35223	E370-14 Abrazadera de rosca 14	1
35224	E370-16 Abrazadera de rosca 16	1
35509	E380-08 Abrazadera de cono roscada 8	2
35215	E380-10 Abrazadera de cono roscada 10	2
35216	E380-12 Abrazadera de cono roscada 12	2
35217	E380-14 Abrazadera de cono roscada 14	2
35218	E380-16 Abrazadera de cono roscada 16	2
35220	E380-00 Abrazadera de cono roscada	1

SISTEMAS DE ALINEACIÓN - MORDAZAS DE TIRO

T50 Multipad Art. No. 30765

360 X 115 X 50 mm 2 piezas
Accesorio para T48



T819 Abrazadera de tracción Art. No. 32216

6-Tn



T73 Gancho del alféizar Art. No. 30598



T821 Abrazadera Arco Art. No. 32218



T802 Kit de enderezamiento de bisagras Art. No. 32197

Utilizar para romper las bisagras



T824 Pinza deslizante Art. No. 32219



T807 Elevador del motor Art. No. 32207

Sostiene le motor en su lugar durante, por ejemplo, bastidor auxiliar.



T825 Tirador de la garra Art. No. 32220

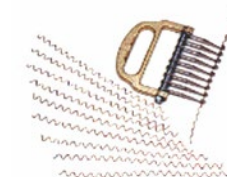

T813 Abrazadera de tracción Art. No. 32211

6-Tn, bloqueo automático



T826 Martillo deslizante Art. No. 32221

Para T825



T814 Abrazadera Art. No. 32212

6-Tn



T840 Tirantes Art. No. 32225



T815 Abrazadera de tracción Art. No. 32213

10-Tn



T818 Abrazadera de tracción Art. No. 32215

5-Tn para tirar en ángulo



SISTEMAS DE MEDICIÓN

SISTEMAS POTENTES Y PRECISOS PARA PERFECTOS RESULTADOS DE REPARACIÓN

Cuando se trata de sistemas de medición para trabajos de diagnóstico y / o reparación en vehículos accidentados, Car-O-Liner es el líder mundial. Ofrecemos sistemas de medición electrónicos que aceleran el proceso de reparación, aumentan la calidad de la reparación y proporcionan mayores ingresos al taller de carrocería. Empareje nuestros instrumentos de medición y el software Vision2 con Car-O-Data®, la base líder mundial de datos de información de vehículos, para tener las soluciones de medición más potentes disponibles en actualidad.

POINTX® II BRAZO DE MEDICIÓN DE DIAGNÓSTICO

ART. NO. 48432

ANÁLISIS DE DAÑOS RÁPIDO Y PRECISO CON DOCUMENTACIÓN



CARACTERÍSTICAS Y BENEFICIOS

- **ACCELERE EL PROCESO DE MEDICIÓN** — con cálculo automático de altura y funciones de software predeterminadas
- **RÁPIDO Y FÁCIL DE APRENDER** — software orientado al proceso y adaptadores magnéticos
- **DATOS EXACTOS Y CERTIFICADOS** — suministrados de Car-O-Data, base con más de 16.500 vehículos
- **ERGONÓMICO** — peso ligero gracias a fibra de carbono ayuda a manejo fácil
- **COMUNICACIÓN BLUETOOTH** — trabajo fácil gracias a Vision2 - PointX software
- **MEDICIÓN DE PUNTOS ALTOS**
- **DIMENSIONES** — LxA 0.3 - 2.0m x 0 - 0.6m



ART. NO.	DESCRIPCION	CTD.
48432	POINTX II COMPLETO	
	Incluye:	
47870	PointX II Herramienta de medición en caja con cerradura	1
45029	M105 Montaje magnético	1
45498	PointX Adaptadore Kit	1
49651	Vision2 PointX, 1 año	1
44780	PointX Extensión 600	1
45910	Batería de litio	1

CAR-O-TRONIC® VISION2 SISTEMAS DE MEDICIÓN

Car-O-Tronic Vision2 es el sistema de medición electrónica más avanzado para la reparación de daños de colisión disponible en el mercado hoy en día. La diapositiva de medición equipada con el sensor con control1 incorporado remoto y versátil, entrega datos en tiempo real tres veces por segundo al software Vision2 avanzado y fácil de usar. Compatible con cualquier bancada, esta comunicación inalámbrica permite al operador

gestionar casi sin esfuerzo todo el proceso de medición sin tener que estar al ordenador. Basado en fotografías y respaldado por Car-O-Data®, la base de datos de medición de vehículos más completa del mundo, le permite apuntar con precisión y rapidez a puntos de medición para un diagnóstico y reparación rápidos

¹Las características del control remoto varían según la versión del hardware.



- **INALÁMBRICO** — sin sensores o láseres
- **COMPATIBLE** — con casi cualquier sistema de tiro
- **BASE DE DATOS DE VEHÍCULOS INTEGRAL** — para más de 17.000 coches, furgonetas y SUV que usan la información de vehículos **Car-O-Data**
- **SOPORTE EVO 1-2-3** — Sistema de sujeción y anclaje
- **CONTROL REMOTO INTEGRADO** — pone el trabajo a su alcance
- **SENSORES**— entrega datos en tiempo real tres veces por segundo
- **PRECISO, MEDIDAS 3D** — para todas las ubicaciones
- **BASADO EN FOTOS** — ofrece una fácil identificación de puntos
- **DIAGNÓSTICO DE SUSPENSIÓN** — determina si hay partes dobladas de suspensión
- **DECODIFICACIÓN DE VIN DE TODO EL MUNDO** — fácil de encontrar el vehículo correcto en la base de datos

CAR-O-TRONIC® VISION2 X3 - X2 - X1

ELIGE VISION2 SEGÚN NECESIDADES DE SU TALLER

VISION2 - X1

- Sistema de medición de la parte inferior del vehículo

VISION2 - X2

- Sistema de medición de la parte inferior y superior
- Incluye adaptador de medición de puntos altos (HMP)

VISION2 - X3

- Medición punto a punto de la parte superior de vehículos, incluidos bastidores completos, camiones ligeros y SUV
- Verificación del diagnóstico de suspensión, para encontrar piezas de suspensión dobladas durante el proceso de reparación.
- Diagnóstico de daños en la superficie.
- Sistema mundial de decodificación VIN se integra perfectamente con la base de datos de dimensiones de vehículos más grande del mundo.
- Soporte multimedia para el sistema universal EVO de anclaje, fijación y sujeción.

CAR-O-TRONIC® VISION2 X3

ART. NO. 46733

ART. NO.	DESCRIPCION	CTD.
46733	CAR-O-TRONIC VISION2 X3 (MC23)	1
	Incluye:	
34572	M78 Car-O-Tronic (incluye Adaptador M705 HMP)	1
36481	M81 Mueble	1
33493	M741 Cargador de batería	1
46695	SW53 Vision2 X3	1
31259	M62 Piezas de medición	1
EQUIPO ADICIONAL NECESARIO		
39634	M74 REGLA DE MEDICIÓN, 4M QUICK42	1
39635	M75 REGLA DE MEDICIÓN, 5M BENCHRACK	1

CAR-O-TRONIC® VISION2 X2

ART. NO. 46732

ART. NO.	DESCRIPCION	CTD.
46732	CAR-O-TRONIC VISION2 X2 (MC22)	1
	Incluye:	
36424	M78 Car-O-Tronic (Incluye Adaptador M705 HMP)	1
36481	M81 Mueble	1
33493	M741 Cargador de batería	1
46691	SW52 Vision2 X2	1
31259	M62 Piezas de medición	1
EQUIPO ADICIONAL NECESARIO		
39634	M74 REGLA DE MEDICIÓN, 4M QUICK42	1
39635	M75 REGLA DE MEDICIÓN, 5M BENCHRACK	1

CAR-O-TRONIC® VISION2 X1

ART. NO. 46731

ART. NO.	DESCRIPCION	CTD.
46731	CAR-O-TRONIC VISION2 X1 (MC21)	1
	Incluye:	
36487	M76 Car-O-Tronic	1
36481	M81 Mueble	1
33493	M741 Cargador de batería	1
46688	SW51 Vision2 X1	1
31259	M62 Piezas de medición	1
EQUIPO ADICIONAL NECESARIO		
39634	M74 REGLA DE MEDICIÓN, 4M QUICK42	1
39635	M75 REGLA DE MEDICIÓN, 5M BENCHRACK	1

CAR-O-DATA®

Toda la información del vehículo que necesita, ¡y cuando la necesita! Prácticamente todos los vehículos en la carretera de hoy en día se pueden encontrar en la base de datos de vehículos de Car-O-Liner que contiene medidas para más de 17.000 vehículos. Car-O-Data está perfectamente integrado con el software Vision2. Cada sistema de medición Car-O-Liner incluye una suscripción anual a Car-O-Data ON LINE.

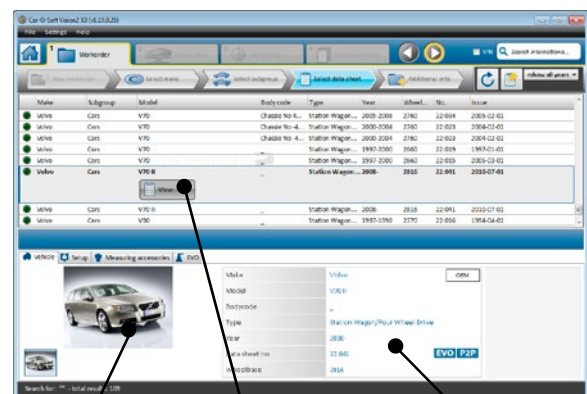
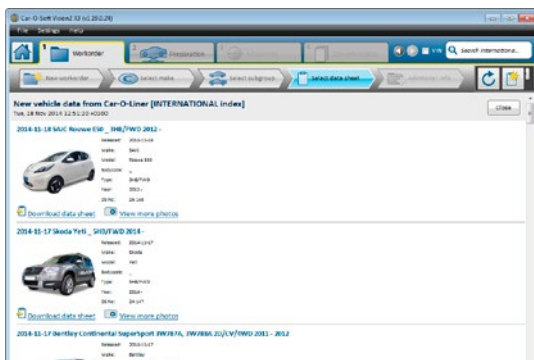

CARACTERÍSTICAS Y BENEFICIOS

- **EXTENSO** — más de 17.000 vehículos medidos!
- **NUEVOS DATOS REGULARMENTE** — aproximadamente 300 nuevos vehículos medidos por año
- **ACTUALIZADO REGULARMENTE** — actualizaciones a través de suscripciones por internet
- **FOTOGRAFIADO** — identificación correcta y fácil de los puntos de medición
- **CUERPO INFERIOR Y SUPERIOR** — puntos de medición para una capacidad de medición completa
- **MEDICIÓN PUNTO POR PUNTO** — para vehículos monocasco y bastidor completo (Vision2 X3)
- **POSICIÓN DE MORDAZA** — muestra la sujeción perfecta del vehículo
- **SUJECCIÓN Y ANCLAJE** — información (Vision2 X3)
- **BUSCAR NÚMERO VIN** — función (Vision2 X3)
- **LOG-IN PERSONAL** — para acceder al portal de soporte VisionWeb

Car-O-Data facilita miles de fotos e información.

Información de vehículo detallada - modelo, código de chasis, base de ruedas, año y más.

Visión completa de los planos solo con un botón

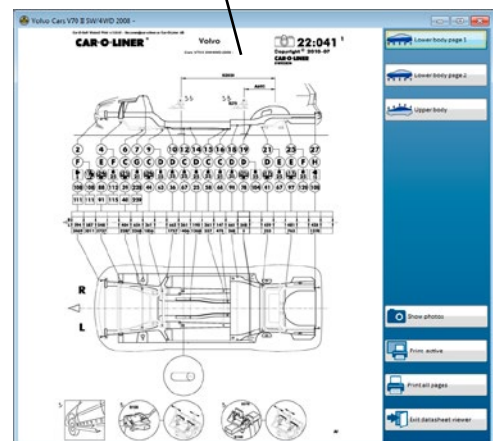

SOLDADURA

TECNICAS DE UNION EN REPARACIÓN DE ACCIDENTES

La unión de las piezas del vehículo es una parte importante del proceso de reparación y Car-O-Liner tiene todas las herramientas que necesita para terminar el trabajo de manera fácil y precisa. Car-O-Liner ofrece una amplia gama de sistemas de soldar, desde nuestro surtido completo de soldadoras por puntos y MIG / MAG hasta calentadores de inducción, herramientas de remachar, corte y accesorios.

CTR9®

ART. NO. 48574

AUMENTAR LA EFICIENCIA Y LA PRODUCTIVIDAD

La **CTR9**, soldadora totalmente automática, viene con una nueva y revolucionaria pistola transformadora de peso ligero. Con su mango giratorio de 355 ° y su empuñadura ergonómica, permite posiciones de trabajo perfectas para cualquier persona, para cualquier trabajo. La pistola está soportada por un brazo telescópico en aluminio extruido duradero y liviano que se puede ajustar fácilmente tanto vertical como horizontalmente. La unidad de potencia compacta con el centro de gravedad bajo proporciona movilidad y estabilidad, un transformador de 16.000 amperios y comunicación CANBUS aseguran una soldadura perfecta en todo momento.



C-YOKE

La pistola giratoria de 355° con liberación rápida puede girar en dos ejes. Simplemente presione el botón de liberación rápida y gire la manilla a una posición de trabajo óptima para un manejo superior que le da la libertad para realizar cualquier punto.

ART. NO.	DESCRIPCION	CTD.
48574	CTR9 SOLDADURA DE PUNTOS RESISTENTE	1
	Incluye:	
48575	CTR9 400V	1
44962	Brazo estabilizador	1
49318	C-Yoke 80mm	1
49319	C-Yoke 350 mm	1
49320	C-Yoke 500 mm	1
48576	Kit de electrodos	1
33944	Refrigerante, 3.3 L	1
EQUIPAMIENTO ADICIONAL		
49317	C-YOKE 40 MM	1
49161	CTR9 CE 230V , incl. brazo equilibrador, C-pinza 80, 350 y 500mm, Kit de electrodos y refrigerante.	1

CARACTERÍSTICAS Y VENTAJAS

- **BRAZO ROTATIVO DE PUNTA EN C** — para una mayor productividad reduciendo tensiones y lesiones
- **MANGO ERGO-GRIP** — permite a los técnicos de sujetar cómodamente la pistola en cualquier posición
- **PISTOLA TRANSFORMADORA LIGERA** — permite un trabajo rápido con el mínimo de tensión corporal
- **BRAZO TELESCÓPICO DE APOYO** — ajustable tanto vertical como horizontalmente para máxima libertad de movimiento y para alcanzar una posición de trabajo óptima
- **ESTABLECE AUTOMÁTICAMENTE* LA CONFIGURACIÓN REQUERIDA** — para garantizar un adecuado punto de soldadura
- **CORRIENTE DE SOLDADURA HASTA 16.000 AMPS** — para un rendimiento potente
- **DISEÑO INOVADOR Y COMPACTO** — con bajo centro de gravedad para mayor seguridad y agilidad
- **PANEL EXCLUSIVO DE CONTROL LED** — es fácil de seguir las instrucciones para una soldadura segura
- **WELDLOGGAR** — software para documentación y registro de datos (opcional)

REPARACIONES DE ALUMINIO

Equipe su taller para reparaciones innovadoras de futuro. Car-O-Liner formación para reparaciones de vehículos de aluminio le preparará para los requisitos de nuestra industria en constante progreso. El puesto de trabajo de aluminio Car-O-Liner incluye las herramientas que necesita en una solución conveniente y portátil. Organice su equipo para maximizar la eficiencia de su reparación mientras mantiene sus herramientas separadas para evitar la corrosión galvánica.

PUESTO DE TRABAJO DE ALUMINIO

ART. NO. 46539

ART. NO.	DESCRIPCION	CTD.
46539	ALUMINUM WORKSTATION	1
	Incluye:	
	Carro Móvil con estanterías, panel de herramientas y espacio de trabajo	1
	Spotter de aluminio, 230V, 1 fase, 50-60Hz Incluye: Fuente de alimentación con cable de 2 m (con enchufe europeo), pistola de puntos con cable de 4m, cable de suelo de 3m	1
	Barra de tracción con fibra de carbono, sistema de extracción de abolladuras con 6 mordazas. 1 x 50cm (20"), 1 x 100cm (41.5"), 1 x 160cm (67.5")	
	Extractor rápido para barra de tracción de fibra de carbono	1
	Extractor de mano	1
	Martillos de aluminio, grado profesional	4
	4 mm tornillos M4x16mm AlSi12 (100/caja)	3
	4 mm tornillos M4x16mm AlMg3 (100/caja)	3
	Arandelas de rosca (20/caja)	2



SOLDADURAS DE PUNTO

CTR7™

ART. NO. 47386

Soldadura por puntos semi-automática, proceso dirigido, multifuncional con inversor y refrigerador. Incluye: pistola C, 80mm. Accesorios opcionales: pinza C de 40, 350 y 500mm. Soporte de brazo extensible con bloqueo integrado, caja con electrodos y capuchones de 13mm, juego completo de spotter, y WeldLogger software.



Se muestra con el brazo de soporte

CTR12000®

ART. NO. 43000

Soldadura multifunción con todo el proceso automatizado inversor, refrigerador. Transformador de 400V. Incluye: Pistola C de medidas 40, 80, 350 y 500 mm. Caja de accesorios con juego de electrodos, capuchones de 13mm y extensión para ruedas. Accesorios opcionales: soporte de brazo con polea, juego de spotter completo, y software con QS documentación completa.



Se muestra con el brazo de soporte y el equilibrador de bloqueo

SOLDADURAS MIG/MAG

CMI™ 300

SINGLE: ART. NO. 49485 DUO: ART. NO. 49484 TRIO: ART. NO. 49483

Disponible en tres versiones: Single, Duo y Trio. La versión Duo tiene espacio para dos bobinas de alambre de 15 kg y la versión Trio para tres bobinas de alambre de 5 kg que proporcionan un cambio fácil entre operaciones sin cambiar la manguera, el cable, los rodillos y la transmisión de gas. **CMI300** establece automáticamente cuál antorcha / unidad de alimentación de alambre está activa. CMI300 Pulsada también una soldadura MIG fuerte, con o sin pulsado, placa de acero galvanizado, tiene 36 gramos preestablecidos, doble pulso y refuerzo.



CMI™ 3000 II

ART. NO. 34556

La inteligencia digital de la **CMI3000 II**, 400V, hace fácil encontrar el programa pertinente para cada reparación. Selecciona el tipo de acero, y los programas vienen diseñados por los fabricantes de coches, también en el uso de soldadura para aluminio.



CMI™ 223 & CMI™ 273 MODELOS SINGLE & TWIN

Compactas, digitalizadas y sinérgicas, programas preseleccionados y funciones automatizadas. **CMI273 Pulsada**: tecnología auto-pulse para soldadura de aluminio. ¡Alterne eficientemente entre los materiales claves con los modelos Twin!

	CMI223 3 x 400V	CMI273 3 X 400V	CMI273 PULSADA 3 X 400V
SINGLE	43799	46446	46448
TWIN	43800	46442	46450



CMI™ 161 & CM™ 193

ART. NO. 46443 CMI161 | 33275 CM193

CMI161 — Máquina moderna portátil y versátil, compacta, multiproceso, ante todo para soldadura MIG y MMA; inversor 1 Fase, 230V.

CM193 — Soldadura de fácil manejo, con múltiples funciones, y pistola ergonómica. CMI193 400V 2 Fases 180 amperios.



CH™ 37 Y CH™ 100 CALENTADORES DE INDUCCIÓN

ART. NO. 36563 (208V-240V) | 45330 (400V) | 45331 (200V)

Calentamiento de antorcha sin fuego abierto. Potente **CH37** y aún más potente **CH100**, se pueden usar del mismo modo como la antorcha de gas, pero sin destruir las partes cercanas. Cinco niveles de potencia y la única regulación y control de sistema previenen el calentamiento excesivo. 50-60Hz, CH37 - 1Fase and **CH100** - 3 Fases.



SPOTTER PARA ALUMINIO

ART. NO. 46534

Spotter de alta frecuencia proporciona soldadura y tracción rápidas, lo que aumenta la eficacia de su taller. El proceso de descarga de alta tecnología no dañará las piezas de aluminio sensibles al calor. Como es tan ligero y móvil, acelerará su proceso de reparación y aumentará la eficiencia en su taller. Incluye: fuente de alimentación con cable de alimentación de 2 m (enchufe de la UE), pistola de puntos con cable de 4 m y masa, 3 m.



CR™ 35 SPOTTER

ART. NO. 33434

La CR35, una máquina controlada por microprocesador, para tirar, soldar tornillos, arandelas, clavos. Todas las operaciones de soldadura y calefacción se controlan fácilmente presionando el interruptor de la pistola. Y es rápido: el ciclo de soldadura comienza después de 3/10 segundos desde que el electrodo entra en contacto con la lámina de metal.



PLASMA

ART. NO. 46553

El cortador de plasma de Car-O-Liner es la herramienta de corte perfecta para todos los aceros de alta resistencia. Con un excelente rendimiento de corte en chapa delgada y alta resistencia al desgaste para una mayor vida útil de la herramienta, obtendrá una mayor eficiencia en su taller. El cortador de plasma, que utiliza tecnología de inversor, garantiza cortes de plasma precisos y limpios de hasta 10 mm de anchura.



PNP™ 90 & PNP™ 90 XT² REMACHADORA

ART. NO. 48416 PNP90, 6 TN

ART. NO. 48107 PNP90 XT², 10 TN

Este sistema de remachado universal se desarrolló específicamente para los materiales más difíciles, como los aceros de ultra alta resistencia y los modernos materiales laminados diferentes utilizados en las industrias de reparación de automóviles, camiones y autobuses. El principal **PNP 90 XT²** es un sistema neumático-hidráulico ajustable de 10 toneladas para remachar y presionar remaches auto-perforantes. El **PNP 90** estándar tiene una fuerza de empuje (compresión) de 6 toneladas. La capacidad de remache ciego también está disponible para ejecutarse desde el mismo sistema



CBR2000

ART. NO. 49712 - 1 BATERÍA | ART. NR: 49713 - 2 BATERÍAS

Con tecnología de remache ciego sin escobillas a batería y una fuerza de ajuste de 20 000N. Tres diodos iluminados iluminan el área de su remache. La batería deslizante, fácil de usar y que ahorra energía, se carga rápidamente, úsela nuevamente después de solo 45 minutos. Función de retroceso automático: detiene el proceso de extracción y mueve el conjunto de la mordaza a la posición inicial.



OEM EQUIPAMIENTO HOMOLOGADO

En Car-O-Liner estamos orgullosos de la cercana relación con los Fabricantes de automóviles, Las homologaciones de los mismos confirman que nuestros productos y nuestra formación cumplen los estándares de calidad exigidos por las marcas.

BMW MEDIDOR ELECTRÓNICO CAR-O-TRONIC® Y VISION2 X3 SOFTWARE

ART. NO 46733



ART. NO.	DESCRIPCION	CTD.			
46733	CAR-O-TRONIC VISION2 X3	1			
	Incluye:				
34572	M90 Medidor (Incluye Adaptador M705 HMP)	1			
31259	M62 Piezas de medidor	1			
36481	M81 Mueble	1			
33493	M741 Cargador de batería	1			
46695	Vision2 X3 Software	1			
EQUIPAMIENTO ADICIONAL NECESARIO:					
39635	M75 REGLA DE MEDICIÓN, 5M BENCHRACK	1			
39634	M74 REGLA DE MEDICIÓN, 4M QUICK42	1			
CAR-O-TRONIC ACCESORIOS BMW (OPCIONAL):			ART. NO.	DESCRIPCION	CTD.
30201	M201-34 COJINETE	1	30760	M264 PLACA DE CENTRADO	1
33554	M201-4 COJINETE	1	31916	M269 PLACA DE CENTRADO	1
34020	M213 COJINETE	1	30749	M274 PLACA DE CENTRADO	1
30736	M225 TUBO DE MEDICIÓN	1	33453	M276 PLACA DE CENTRADO	1
32272	M248 ADAPTADOR DE MEDICIÓN	1	32566	M290 ADAPTADOR DE MEDICIÓN	1
30754	M253 PLACA DE CENTRADO	1	32567	M291 ADAPTADOR DE MEDICIÓN	1
30757	M257 PLACA DE CENTRADO	1	33060	M292 ADAPTADOR DE MEDICIÓN	1

BMW BENCHRACK™ BANCADA DE TIRO - BR5000

ART. NO. 49185



ART. NO.	DESCRIPCION	CTD.
49185	BMW BENCHRACK BANCADA BR5000	1
	Incluye:	
34639	BANCADA CON ELEVADOR BR5000, 230/400V, 3 FASES BMW	1
43985	ACCESORIOS BENCHRACK 5000 BMW	1
	Incluye:	
35879	T611 Centralita, 400V, 3 Fases, 50Hz, incluido T655 Aceite Hidráulico (otras marcas)	1
30984	B320 Kit de rampas BR5000	1
34014	B633 Kit de soportes de pilares	1
30346	D16 Escuadra de tiro	1
44450	D164 Cilindro y Pompa	1
30412	D90 Tiro hacia abajo	1
30638	B248 Piezas de mordazas	4
47056	B248-A10 Soporte de umbral	4
34504	B276 Soporte de umbral para B248-A10	4
31040	T250 Protector de cables	3
30948	B61 Piezas de bancadas BR, estándar	1
30872	B57 Cabestrante	2
EVO 1 - 2 - 3 SISTEMA DE FIJACIÓN UNIVERSAL		
35413	EVO 1 Sistema de anclaje básico	1
35419	EVO 2 Sistema de anclaje básico extendido	1
35719	EVO 3 Sistema de fijación universal	1
35816	WSW90 Carro de herramientas sin paneles de herramientas	2
35797	WSH211 Conjunto de tablero de herramientas para EVO 1	1
35800	WSH214 Conjunto de tablero de herramientas para EVO 2	1
35853	WSE220 Conjunto de tablero de herramientas para EVO 3	1
35796-02	WSB110 Conjunto de tablero de herramientas, 900	2
30510	WSHS201 Kit de gancho para paneles, estándar	2
MORDAZAS ACCESORIOS (BENCHRACK Y QUICK 42)		
34638	T10 Mordaza de tiro universal	1
30541	T11 Accesorios para T10	1
30597	T72 Mordaza	1
30598	T73 Mordaza	1
35889	T35 Kit de cadena, 10 ton	1
ACCESORIO ADICIONAL		
33988	B327, KIT DE RAMPAS LARGO, BR5000	1

BMW QUICK 42™ BANCADA DE TIRO

ART. NO. 49186

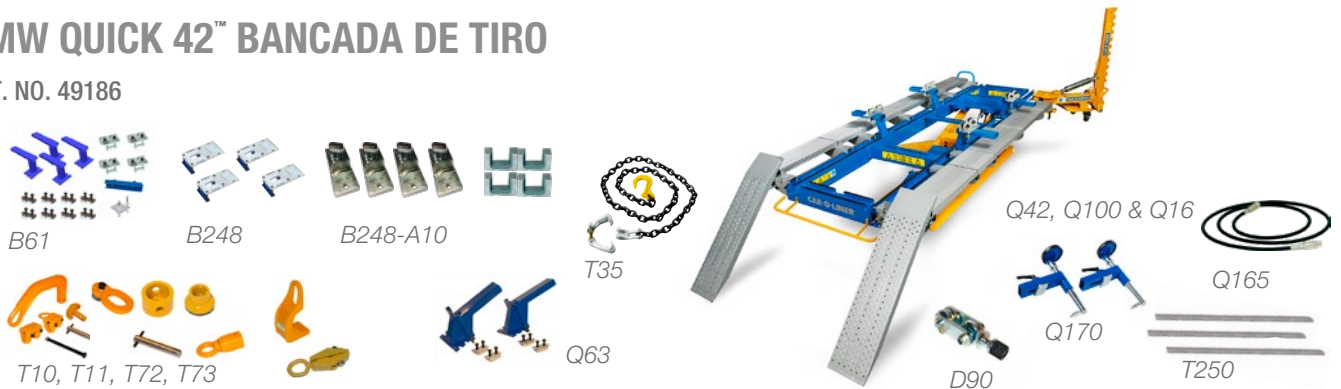

ART. NO.	DESCRIPCION	CTD.
49186	BMW QUICK 42 SISTEMA DE ALINEACIÓN	1
	Incluye:	
39748	BANCADA CON ELEVADOR QUICK 42, CENTRALITA INTEGRADA 230/400V Y T655 ACIETE HIDRÁULICO,	1
43973	ACCESORIOS DE BANCADA QUICK42 BMW	1
	Incluye:	
39788	Q100 Kit de rampas Q42	1
39750	Q165 Latiquillo hidráulicos	2
39630	Q16 Torre de tiro con cilindro Q161	1
30412	D90 Tiro hacia abajo	1
39674	Q170 Gato hidráulico Kit	1
39836	Q63 "Quick" Kit de anclaje	1
30948	B61 Piezas de bancadas	1
47056	B248-A10 Soporte de umbral	4
30638	B248 Placa de montaje	4
34504	B276 Soporte de umbral para B248-A10	4
41146	Q201 Kit espaciador	1
31040	T250 Protección de cables	3

EVO 1 - 2 - 3 SISTEMA DE FIJACIÓN UNIVERSAL		CTD.
35413	EVO 1 Sistema de anclaje básico	1
35419	EVO 2 Sistema de anclaje extendido	1
35719	EVO 3 Sistema de fijación universal	1
35816	WSW90 Carro de herramientas sin paneles de herramientas	2
35797	WSE211 Conjunto de tablero de herramientas para EVO 1	1
35800	WSE214 Conjunto de tablero de herramientas para EVO 2	1
35853	WSE220 Conjunto de tablero de herramientas para EVO 3	1
35796-02	WSB110 Conjunto de tablero de herramientas, 900	2
30510	WSHS201 Kit de gancho para paneles, estándar	2
ACCESORIOS DE SUJECIÓN		
34638	T10 Juego de gancho de tracción universal	1
30541	T11 Accesorios para T10	1
30597	T72 Abrazadera	1
30598	T73 Gancho del alféizar	1
35889	T35 Kit de cadena, 10 ton	2

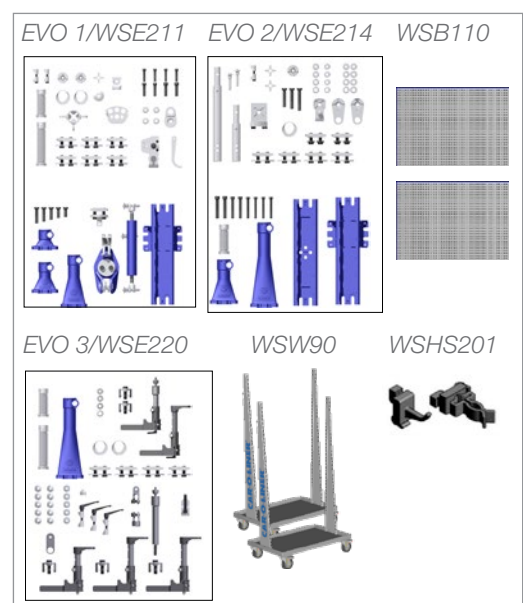

JAGUAR / LANDROVER

JAGUAR / LAND ROVER BENCHRACK™ 5500

ART. NO. 47660



ART. NO.	DESCRIPCION	CTD.
47660	JLR BENCHRACK 5500	1
	Incluye:	
34640	B83 Bancada con elevador BR5500	1
31934	B323 Kit de rampas BR5500	1
30346	D16 Escuadra de tiro	1
44450	D164 Cilindro y Pompa, D16	1
35879	T611 Centralita de 400V, 3 Fases, 50Hz, inc. T655 Aceite Hidráulico	1
35889	T35 Kit de cadena, 10 ton	1
34638	T10 Juego de gancho de tracción universal	1
30541	T11 Accesorios para T10	1
30948	B61 Piezas de bancadas BR, estándar	1
34014	B633 Kit de soportes de pilares	1
30872	B57 Carretilla de arrastre / Carga	1
45888	B107 Kit placas de mordazas, aluminio	1
30668	B213 Distanciador 50	4
33938	B269 Mordazas del chasis Jaguar	4
31040	T250 Protector de cables	3
EVO 1 - 2 - 3 SISTEMA DE ANCLAJES, SUJECIÓN Y FIJACIÓN		
35413	EVO 1 Sistema de anclaje básico	1
35419	EVO 2 Sistema de anclaje Extendido	1
35420	EVO 3-1 Kit de fijación	1
39934	EVO 3-3 Kit de sujeción	1
KIT OPCIONAL PARA JAGUAR XJ		
40100	EVO 3-4 KIT (Póngase en contacto con su vendedor para obtener información)	1

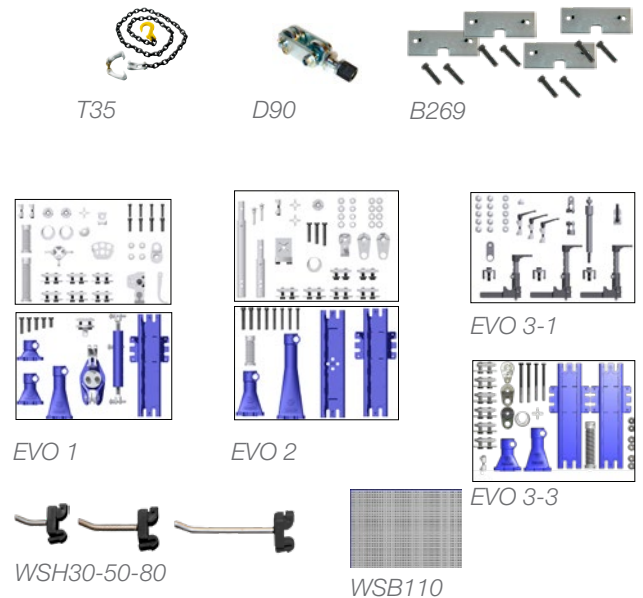

JLR WORKSHOP SOLUTIONS

ART. NO.	DESCRIPCION	CTD.
30469	WSH30 PORTAHERRAMIENTAS 30 MM	12
36823	WSH50 PORTAHERRAMIENTAS 50 MM	14
36824	WSH80 PORTAHERRAMIENTAS 80 MM	4
35796-02	WSB110 TABLERO DE HERRAMIENTAS 900	1
35797	WSE211 EVO 1 TABLERO DE HERRAMIENTAS	1
35800	WSE214 EVO 2 TABLERO DE HERRAMIENTAS	1
35804	WSE218 EVO 3-1 TABLERO DE HERRAMIENTAS	1
42744	WSE219 EVO 3-3 TABLERO DE HERRAMIENTAS	1

JAGUAR / LANDROVER

JAGUAR / LAND ROVER CAR-O-TRONIC® VISION2 X3 SISTEMA DE MEDICIÓN

ART. NR. 46733



JLR UNIR Y CALENTAR



CTR9



CTR7



CTR12000



CMI3000 II



CMI273



CH37

ART. NO.	DESCRIPCION	CTD.
46733	CAR-O-TRONIC VISION2 X3	1
	Incluye:	
34572	M90 Car-O-Tronic (Incluye adaptador M705 HMP)	1
36481	M81 Mueble	1
33493	M741 Cargador de batería	1
46695	Vision2 X3 Software	1
31259	M62 Piezas de medición	1
EQUIPO ADICIONAL NECESARIO:		
39634	M74 REGLA DE MEDICIÓN, 4M QUICK42	1
39635	M75 REGLA DE MEDICIÓN, 5M BENCHRACK	1

ART. NO.	DESCRIPCION	CTD.
48574	CTR9	1
47386	CTR7	1
43000	CTR12000	1
34556	CMI3000 II	1
46446	CMI273	1
36563	CH37 CALENTADOR DE INDUCCIÓN	1

Consulte las páginas 23-26 para obtener más información sobre nuestros soldadores.

MERCEDES-BENZ BENCHRACK™ 5500 ESTÁNDAR

ART. NO. 40217



ART. NO.	DESCRIPCION	CTD.
40217	MB BENCHRACK 5500 ESTÁNDAR	1
	Incluye:	
34640	B83 Bancada con elevador BR5500	1
31934	B323 Kit de rampas BR5500	1
30346	D16 Escuadra de tiro	1
44450	44172 D164 Cilindro + 44208 D16 Pompa	1
35889	T35 Kit de cadena, 10 ton	1
30948	B61 Piezas de bancadas BR estándar	1
34014	B633 Kit de soportes de pilares	1
39941	B760 Mercedes Kit de mordazas	1
35879	T611 Centralita de 400V 3 Fases, 50Hz, inc. T655 Aceite Hidráulico	1
40218	MB KIT ADAPTADORES SISTEMA EVO	1
	Incluye:	
35413	EVO 1 Sistema de anclaje básico	1
35419	EVO 2 Sistema de anclaje extendido	1
35420	EVO 3-1 Kit de fijación	1
39934	EVO 3-3 Kit de sujeción	1
EQUIPAMIENTO OPCIONAL		
47126	EVO 3-3-2 MERCEDES	1

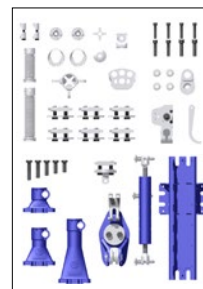

EVO 1



EVO 2

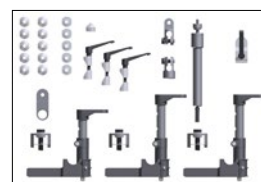

EVO 3-1

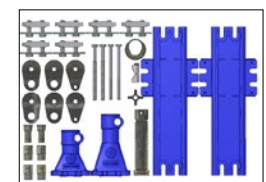

EVO 3-3

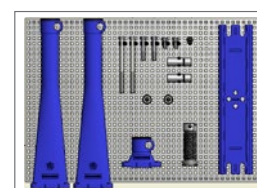

EVO 3-3-2 (Opcional)

MERCEDES-BENZ

MERCEDES-BENZ BENCHRACK™ 6300

ART. NO. 49525

ART. NO.	DESCRIPCION	QTY
49525	MB BENCHRACK 6300 ESTÁNDAR	1
	Incluye:	
33907	B84 Bancada con elevador BR6300	1
33990	B325 Kit de rampas BR630, largo	1
30346	D16 Escuadra de tiro	1
44450	D164 Cilindro con pompa para D16	1
35889	T35 Kit de cadena, 10 ton	1
30948	B61 Piezas de bancadas BR estándar.*	1
34014	B633 Kit de soportes de pilares	1
39941	B760 Mercedes Kit de mordazas	1
35879	T611 Centralita de 400V, 3 Fases, 50Hz inc. T655 Aciete Hidráulico	1

MERCEDES-BENZ BENCHRACK™ 5000

ART. NO. 40216

ART. NO.	ITEM	QTY
40216	MB BENCHRACK 5000 ESTÁNDAR	1
	Incluye:	
34639	B16 Bancada BR5000 con elevador	1
30984	B320 Kit de rampas BR5000	1
30349	D16 Escuadra de tiro	1
44450	D164 Cilindro y pompa para D16	1
35889	T35 Kit de cadena, 10 ton	1
30948	B61 Piezas de bancadas BR estándar.*	1
34014	B633 Kit de soportes de pilares	1
39941	B760 Mercedes Kit de mordazas	1
35879	T611 Centralita de 400V, 3 Fases, 50Hz inc. T655 Aciete Hidráulico	1

MERCEDES-BENZ CAR-O-TRONIC® VISION2 X3 SISTEMA DE MEDICIÓN

ART. NO. 41541



MB SOLDAR Y CALENTAR

ART. NO.	DESCRIPCION	CTD.
41541	CAR-O-TRONIC VISION2 X3 MERCEDES-BENZ	1
INCLUYE: 41543 + 39635		
41543	CAR-O-TRONIC VISION2 X3 MB INCLUYE:	
34572	M90 Car-O-Tronic (incl. Adaãtador M705 HMP)	1
36481	M81 Mueble	1
33493	M741 Cargador de batería	1
46697	SW21 Vision2 X3 para Mercedes Benz	1
31259	M62 Piezas de medición	1
39635	M75 Regla de medición	1

ART. NO.	DESCRIPCION	CTD.
34556	CMI3000 II	1
48107	PNP90 XT²	1

Consulte las páginas 23-26 para obtener más información sobre nuestros soldadores.

MB B761 ANCLAJE A & B CLASS

PARA MODELO W169, W245 -2012
 KIT ADICIONAL PARA 40218
 ART. NO. 41465 (PANEL NO INCLUIDO)

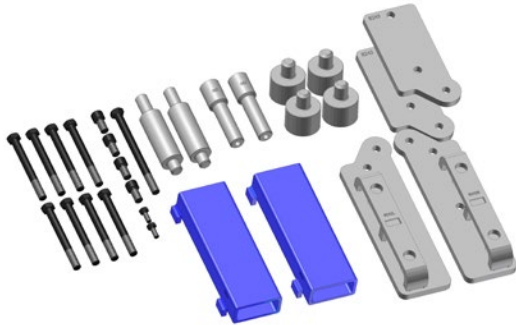

MB B762 ANCLAJE

PARA MODELO W164, W245 - 2012 | INCLUYE 2 X B213
 ESPACIADOR 50*
 ART. NO. 41781 (PANEL NO INCLUIDO)

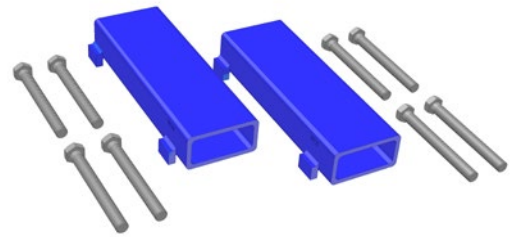

ART. NO.	DESCRIPCION	CTD.
41465	B761 KIT DE MORDAZAS A & B CLASE	1
	Incluye	
30668	Espaciador 50	2
41453	B242L Mordaza trasera, izquierda	1
41454	B242R Mordaza trasera, derecha	1
41458	B243-A47 Espaciador, corto	4
41459	B242-A6 Espaciador, largoi	2
41460	B243 Mordaza delantera de placa base	2
41464	E186-150 Espaciador frontal	2
31388	M6S 16 x 30 10.9	4
31475	Tornillo M6S 10x25 8.8FZB	2
41705	Tornillo M8x45 10.9	2
41782	Set de ganchos B761	1
41679	Instrucciones de montaje B761	1

ART. NO.	DESCRIPCION	CTD.
41781	B762 CLAMP KIT	1
	Incluye:	
30470	WSH25 Soporter Ø25	8
30668	Espaciador 50	2
36823	WSH50 Gancho de acero 50mm	4
41680	Instrucciones de montaje B762	1

*ATENCIÓN SI TIENES B763, 2 UNIDADES 50 ESTAN INCLUIDAS NO NECESITAS B762.

MB B763 KIT DE EXTENDIDO

ART. NO. 41678 (PANEL NO INCLUIDO)

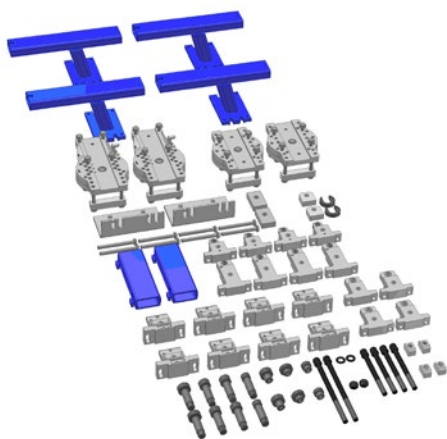

MB B766 SPRINTER 2018 -

KIT ADICIONAL PARA B763 Y EVO KIT 40218

ART. NO. 49556 (PANEL NO INCLUIDO)

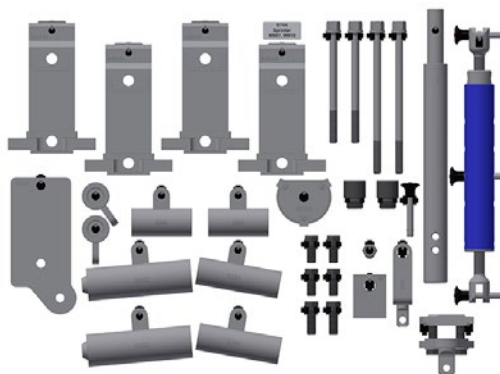

ART. NO.	DESCRIPCION	CTD.
41678	B763 KIT DE EXTENDIDO	1
	Incluye:	
30650	Adaptador A13 B156-A13	1
30668	Espaciador 50 B213	2
30716	Mordaza de sujeción E5 B260-E5	4
30717	Mordaza de sujeción E2 B250-E2	8
32236	Mordaza de sujeción E6 B250-E6	4
36442	Mordaza de sujeción E9 B260-G3	4
41299	Soporte angular B247	2
30649	Cojinete B3 B156-B3	2
30651	Adaptador A2 B156-A2	2
30653	Arandela B156-C1	2
30656	Cojinete B5 B156-B5	2
30658	Adaptador A6 B156-A6	2
30665	Cojinete B156-B11	4
30695	Distanciador B250-H1	2
30696	Tuerca M20	2
30701	Soporte	2
30714	Distanciador B250-H4	2
30719	Pestillo M20X220	4
30720	Pestillo M20X320	2
30722	Mordaza B250	2
30724	Mordaza B260	2
30868	Montaje bancada B34-BR	4
31509	Arandela BRB 21 x 37 x 3 FZB	2
31540	Tuerca M6M 20 FZB	2
41683	Kit de ganchos B763	1
41681	Instrucciones de montaje B763	1

ART. NO.	DESCRIPCION	CTD.
49556	B766 KIT DE PRINTER	1
	Incluye:	
49626	B291 Adaptador mordaza (W910)	2
49627	B292 Adaptador mordaza (W910)	2
49628	B293 Adaptador mordaza (W907)	2
49628	B294 Adaptador mordaza (W907)	2
41460	B243 Mordaza delantera de placa base	2
35390	E175 Barra de torsión	1
35395	E130 Soporte de anclaje	1
35386	E176-40 Extensor 400	1
49362	B250-E4 Mordaza de sujeción	4
30662	B156-A10 Cojinete roscado	2
33642	B250-H6 Espaciador	2
35389	Pin de seguridad	1
36448	E141 Soporte de mordaza	2
49625	M296 Puntal de medición parcial	1
49604	Kit de pernos	1
49614	Kit de ganchos Sprinter	1
49615	Instrucciones de montaje B766	1

MB B767 X-CLASS 2018-

KIT ADICIONAL B763 Y EVO KIT 40218
ART. NO. 49557 (PANEL NO INCLUIDO)

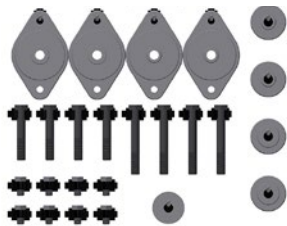

ART. NO.	DESCRIPCION	CTD.
49557	B767 X-CLASS 2018 -	1
	Incluye:	
49630	B295-1 Espaciador	2
49631	B295-2 Espaciador	2
49632	B295-3 Espaciador	2
49633	B295-4 Espaciador	2
49607	Kit de pernos	1
49617	Kit de ganchos X-class	1
49618	Instrucciones de montaje	1
49615	Etiqueta B767	1

MB B769 A-CLASS 2018 -

KIT DE PERNOS - ADICIONAL PARA EVO KIT 40218
ART. NO. 49558 (PANEL NO INCLUIDO)



ART. NO.	DESCRIPCION	CTD.
49558	B769 A-CLASS 2018 -	1
	Incluye:	
49609	Kit de pernos	1
49624	Kit de ganchos A-class	1
49618	Instrucciones de montaje	1
49620	Etiqueta B769	1

MB B768 G-CLASS 2019-

KIT ADICIONAL PARA B763 Y EVO KIT 40218
ART. NO. 49559 (PANEL NO INCLUIDO)



ART. NO.	DESCRIPCION	CTD.
49559	B768 G-CLASS 2019 -	1
	Incluye:	
49634	B297-1 Espaciador	8
49635	B297-2 Espaciador	8
47049	B248-A8 Soporte	4
49611	Kit de pernos	1
49621	Kit de ganchos	1
49618	Instrucciones de montaje	1
49623	Etiqueta B768	1

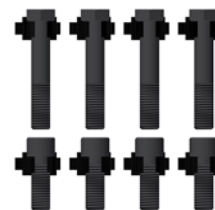

MB B770 GLE 2019-

KIT DE PERNOS - PARA EVO KIT 40218
ART. NO. 49663 (PANEL NO INCLUIDO)



ART. NO.	DESCRIPCION	CTD.
49663	B770 GLE 2019 -	1
	Incluye:	
49669	Kit de pernos GLE Class	1
49670	Kit de ganchos	1
49618	Instrucciones de montaje	1
49671	Etiqueta B770	1

PANELES

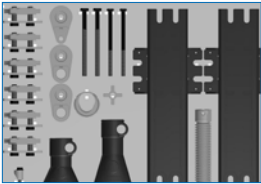
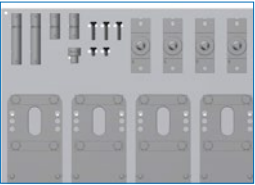
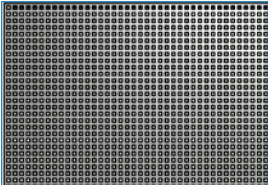
	ART. NO.	DESCRIPCION	CTD.
	35797	WSE211 PANEL SET EVO 1 GANCHOS	1
	35800	WSE214 PANEL SET EVO 2 GANCHOS	1
	35804	WSE218 PANEL SET EVO 3-1 GANCHOS	1
	42744	WSE-MB TOOL PANEL EVO 3-3 MERCEDES GANCHOS	1
	41661	WSE-B760 PANEL SET B760 GANCHOS	1
	35796-02	WSB 110-02 PANEL 900 X 600 NO INCLUYE GANCHOS	1

TESLA QUICK42™

ART. NO. 46898



ART. NO.	DESCRIPCION	CTD.
46898	TESLA QUICK42	1
	Incluye:	
39748	Bancada con elevador Quick 42, 4.2m, Centralita 230/400V, incl. T655 Aciete Hidráulico	1
42764	Q400 Kit de rampas ancho para Q42	1
39750	Q165 Manguera hidráulica	2
41856	Q70 Kit de movilidad	1
39674	Q170 Kit de gato hidráulico	1
30948	B61 Piezas de bancadas BR, estándar	1
39836	Q63 Quick Kit de anclaje	2
45883	Set de mordazas Tesla Modelo (4 piezas)	1
30638	B248 Placa de montaje	4

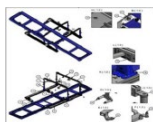

TESLA MODEL X SISTEMA DE FIJACIÓN

ART. NO.	DESCRIPCION	CTD.
47657	EVO X MODELO X KIT DE FIJACIÓN DE ESPALDA Y TRASERA DE TECHO, COMPLETA Necesita 45883 kit y 4x 30638 placa adaptador	1
	Incluye:	
47985	EVO X Kit de fijación básica (Necesita Art. Nos. 47986 y 30638)	1
47986	Modelo X Kit de fijación (Necesita Art. Nos. 47985 y 30638)	1
EQUIPAMIENTO ADICIONAL NECESARIO		
45883	SET DE MORDAZAS DE FIJACIÓN TESLA MODELO S Y MODELO X	1
30638	B248 PLACA DE MONTAJE	4

TESLA BENCHRACK™ 5500

ART. NO. 46900

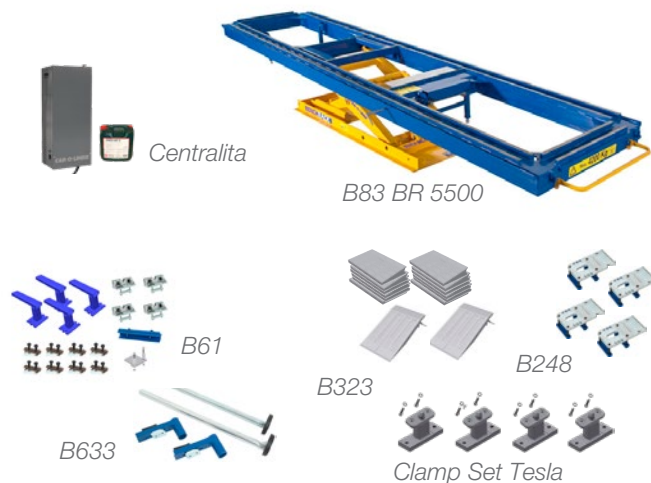

ART. NO.	DESCRIPCION	CTD.
46900	TESLA BENCHRACK 5500	1
	Incluye:	
34640	B83 Bancadac on elevador BR5500	1
31934	B323 Kit de rampas para BR5500	1
34014	B633 Kit de soportes de pilares	1
30948	B61 Piezas de bancadas BR, estándar	1
45883	Set de mordazas Tesla Modelo (4 piezas)	1
30638	B248 Placa de montaje	4
CENTRALITA (SE VENDE POR SEPARADO)		
35879	T611 CENTRALITA, 400V ,3 FASES, 50HZ, INCL. T655 ACIETE HIDRÁULICO	1

TESLA UNIR Y CALENTAR

ART. NO.	DESCRIPCION	CTD.
34556	CMI3000 II	1
46446	CMI273	1
46442	CMI273 TWIN	1
43000	CTR12000	1

Consulte las páginas 23-26 para obtener más información sobre nuestros soldadores.

TESLA KIT DE FIJACIÓN CON CARRO DE HERRAMIENTAS

ART. NO. 49076

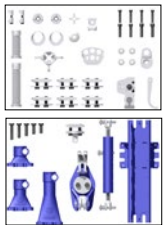

EVO 1/WSE211

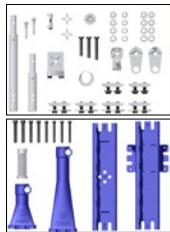

EVO 2/WSE214



EVO 3/WSE220



WSH30-50-80



WSW90

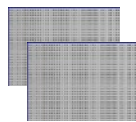

WSB110

TESLA CAR-O-TRONIC® VISION2 X3 SISTEMA DE MEDICIÓN

ART. NO. 46733



M90



SW53

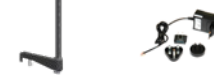

M741



M74 / M75



M81



M62

ART. NO.	DESCRIPCION	CTD.
49076	KIT DE SISTEMA DE FIJACIÓN UNIVERSAL	1
	Incluye:	
35413	EVO 1 Sistema de anclaje básico	1
35419	EVO 2 Sistema de anclaje extendido	1
35719	EVO 3 Sistema de fijación universal	1
35816	WSW90 + carro de herramientas sin paneles	2
35797	WSE211 Panel para EVO 1	1
35800	WSE214 Panel para EVO 2	1
35853	WSE220 Panel para EVO 3	1
30469	WSH30 Gancho 30mm	6
36823	WSH50 Gancho 50mm	6
36824	WSH80 Gancho 80mm	6
35796-02	WSB110 Panel 900	2

ART. NO.	DESCRIPCION	CTD.
46733	MC23 CAR-O-TRONIC VISION2 X3	1
	Incluye:	
34572	M90 Car-O-Tronic (Inc.Adaptador M705 HMP)	1
36481	M81 Mueble	1
33493	M741 Cargador de batería	1
46695	Vision2 X3 Software	1
31259	M62 Piezas de medición	1
EQUIPO ADICIONAL NECESARIO:		
39634	M74 REGLA DE MEDICIÓN, 4M QUICK42	1
39635	M75 REGLA DE MEDICIÓN, 5M BENCHRACK	1

SISTEMAS DE MEDICIÓN Y ALINEACIÓN

PROFI PLUS VAS 6528

CAR-O-LINER ART. NO. 41330



PROFI VAS 6527

CAR-O-LINER ART. NO. 41329



VAS ART. NO.	COL ART. NO.	DESCRIPCION	CTD.
VAS 6528	41330	PROFI PLUS VAS6528	1
Incluye:			
6526/1	41309	EVO 1 Sistema de anclaje básico	1
6526/2	41310	EVO 2 Sistema de anclaje extendido	1
6526/3	41311	EVO 3 Sistema de fijación universal	1
6526/4	41314	B633 Kit de gatos	1
6526/5	41331	B61 Piezas de bancadas, estándar	1
6526/9	41315	Sistema para la pared	1
6526/10	41316	Kit de mordazas, VW	1
6526/11	41317	Sistema de medición inalámbrica, VW-1 año Vision2 X3	1
6526/14	41332	Bancada con elevador, 4.2m	1
6526/14-1	41335	Q100 Kit de rampas de aluminio	1
6526/15	41333	Q16 Escuadra de tiro con cilindro, 10 Tn	1
6526/16	41334	Q63 VW Anclaje rápido	1
6526/18	35889	T35 Kit de cadena, 10 ton	1
6526/19	41327	T10+T11+D90 Mordaza de tiro universal con accesorios	1
6526/20	41328	T71+T32 Kit de mordaza de tiro	1
6526/21	41771	Manivela	1

VAS ART.NO.	COL ART. NO.	DESCRIPCION	CTD.
VAS 6527	41329	PROFI VAS6527	1
Incluye:			
6526/1	41309	EVO 1 Sistema de anclaje básico	1
6526/1-1	41312	Carro de herramientas	1
6526/2	41310	EVO 2 Sistema de anclaje extendido	1
6526/3	41311	EVO 3 Sistema de fijación universal	1
6526/4	41314	B633 Kit de gatos hidráulico	1
6526/5	41331	B61 Piezas de bancadas, estándar	1
6526/6	41336	Carro de herramientas básico	1
6526/8	41338	Panel de herramientas	1
6526/10	41316	Mordazas especiales VW	1
6526/11	41317	Sistema de medición inalámbrica VW-1 año	1
6526/14	41332	Bancada con elevador, 4.2m	1
6526/14-1	41335	Q100 Kit de rampas de aluminio	1
6526/15	41333	Q16 Escuadra de tiro con cilindro, 10 Tn	1
6526/16	41334	Q63 VW Anclaje rápido	1
6526/18	35889	T35 Kit de cadena, 10 ton	1
6526/19	41327	T10+T11+D90 Mordaza de tiro universal con accesorios	1
6526/20	41328	T71+T73 Kit de mordazas de tiro	1
6526/21	41771	Manivela	1

VOLKSWAGEN/AUDI/SKODA/PORSCHE

BASIC VAS 6526

CAR-O-LINER ART. NO. 41308

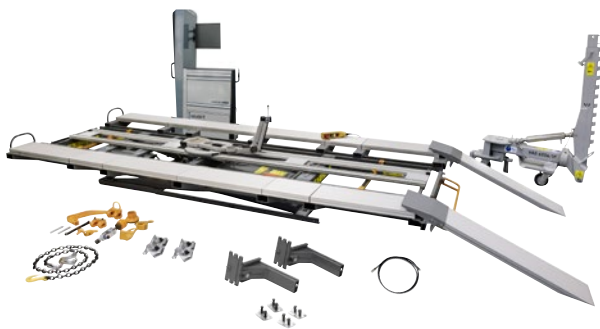

BENCHRACK™ VAS 6526/22



VAS ART. NO.	COL ART. NO.	DESCRIPCION	CTD.
6526/22	46240	BENCHRACK 5500 BANCADA CON ELEVADOR	1
6526/22-1	46241	D16 ESCUADRA DE TIRO	1
6526/22-2	46242	KIT DE RAMPAS	1
6526/22-3	46243	B633 KIT DE SOPORTES DE PILARES	1

VAS ART. NO.	COL ART. NO.	DESCRIPCION	CTD.
VAS 6526	41308	BASIC VAS 6526	1
Incluye:			
6526/12	41318	Sistema de medición inalámbrica, VW 1-año	1
6526/14	41332	Bancada con elevador, 4,2m	1
6526/14-1	41335	Q100 Kit de rampas de aluminio	1
6526/15	41333	Q16 Escuadra de tiro con cilindro, 10 Tn	1
6526/16	41334	Q63 Anclaje rápido	1
6526/17	41319	B106 Mordazas del chasis	1
6526/18	35889	T35 Kit de cadena, 10 ton	1
6526/19	41327	T10+T11+D90 Gancho de tiro universal con accesorios	1
6526/20	41328	T71+T73 Kit de mordazas de tiro	1

CTR12000 VAS 6755



VAS ART. NO.	COL ART. NO.	DESCRIPCION	CTD.
6755	44310	CTR12000 SOLDADURA, 400V	1

Consulta las páginas 23-26 para obtener más información sobre nuestros soldadores.

VOLVO SISTEMAS DE MEDICIÓN Y BANCADAS

SPEED™



BENCHRACK™ 5500



ART. NO.	DESCRIPCION	CTD.
34575	BS13 BANCADA CON ELEVADOR SPEED	1
35879	T611 CENTRALITA 400V, 3 FASES, 50HZ, INC. T655 ACIETE HIDRÁULICO	1
33045	D20 SPEED ESCUADRA DE TIRO	1
35885	D162 CILINDRO Y POMPA PARA D20	1
35898	B660 PIEZAS DE BANCADAS	1
32868	B637 EXTENSIÓN 60	4
EQUIPAMIENTO OPCIONAL		
46844	ALMOHADILLAS TELESCÓPICAS	1
46847	KIT DE RAMPAS DE ACCESO	1

ART. NO.	DESCRIPCION	CTD.
34640	B83 BANCADA CON ELEVADOR BR5500	1
35879	T611 CENTRALITA 400V, 3 FASES, 50 HZ INC. T655 ACIETE HIDRÁULICO	1
31934	B323 KIT DE RAMPAS	1
30346	D16 ESCUADRA DE TIRO	1
44450	D164 CILINDRO Y POMPA PARA D16	1
35889	T35 KIT DE CADENA, 10 TON	1
30412	D90 TRACCIÓN BAJA	1
30948	B61 PIEZAS DE BANCADA	1
34014	B633 KIT DE SOPORTES DE PILARES	1

POINTX® II MEDICIÓN DIAGNÓSTICA



ART. NO.	DESCRIPCION	CTD.
48432	POINTX II COMPLETO	
	Incluye:	
47870	PointX II Herramienta de medición inalámbrica	1
45029	M105 Montaje magnético	1
45498	PointX II Kit de adaptadores	1
49561	Vision2 PointX, 1-año	1
44780	PointX Extensión 600	1
45910	Batería de litio	1

QUICK42™ BANCADA DE ALINEACIÓN

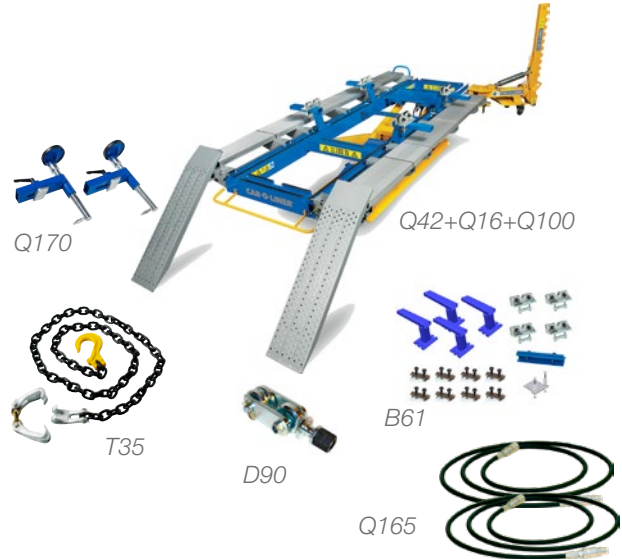

ART. NO.	DESCRIPCION	CTD.
39748	BANCADA CON ELEVADOR QUICK 42, 400V	1
39788	Q100 KIT DE RAMPAS Q42	1
39750	Q165 LATIQUILLO	2
39630	Q16 TORRE DE TIRO CON CILINDRO, Q161	1
35889	T35 KIT DE CADENA, 10 TON	1
30412	D90 TIRO HACÍA ABAJO	1
39674	Q170 GATO HIDRÁULICO KIT	1
30948	B61 PIEZAS DE BANCADAS	1

CAR-O-TRONIC® VISION2 MEDICIÓN



ART. NO.	DESCRIPCION	CTD.
46733	CAR-O-TRONIC VISION2 X3 (MC23)	1
	Incluye:	
34572	M90 Car-O-Tronic (Incl. Adaptador M705 HMP)	1
36481	M81 Mueble	1
33493	M741 Cargador de batería	1
46695	SW53 Vision2 X3	1
31259	M62 Piezas de medición	1
EQUIPAMIENTO ADICIONAL NECESARIO		
39634	M74 REGLA DE MEDICIÓN, 4M QUICK42	1
39635	M75 REGLA DE MEDICIÓN, 5M BENCHRACK	1

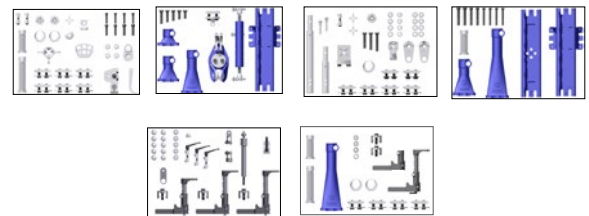

EVO™ SISTEMAS DE ANCLAJE Y SUJECIÓN

ART. NO.	DESCRIPCION	CTD.
35413	EVO 1 SISTEMA DE ANCLAJE BÁSICO	1
34519	EVO 2 SISTEMA DE ANCLAJE EXTENDIDO	1
35719	EVO 3 SISTEMA FIJACIÓN UNIVERSAL	1

Ver páginas 14-17 para contenido de Kits EVO

WE CARE ABOUT BODY SHOPS

EXCELLENCE. INNOVATION. PASSION.



CAR-O-LINER ACADEMY

Somos un partner de desarrollo de competencias para la industria automoción, nuestro objetivo principal es mejorar la calidad, la seguridad y la rentabilidad de los talleres de carrocería. Mejoramos las capacidades de nuestros clientes al identificar la competencia real y el desarrollo necesario. Ofrecer soluciones para satisfacer estas necesidades y acelerar el crecimiento del negocio.

CUSTOMER SUPPORT

ESPAÑA:

+34 620 666 721

info@car-o-liner.se



CAR-O-LINER®

www.car-o-liner.com



Car-O-Liner Spain | Sagasta 20 | ES-28004 Madrid, ESPAÑA | +34 620 666 721 | info@car-o-liner.se

Car-O-Liner® (2020) es una marca registrada de Snap-on Incorporated. Todos los derechos reservados.
Las imágenes del producto se incluyen solo como ilustración y pueden ser diferentes del producto real. Car-O-Liner se reserva el derecho de cambiar cualquier contenido sin aviso previo.
Microsoft® y Bluetooth® son marcas registradas propiedad de sus respectivos propietarios.