

BLACKHAWK®



STL27 V1 GB/FR/DE/IT 04/2014 Abs. imp. 1000 ex



STL27

Electro-hydraulic scissor lift for car body shop

Elevateur à ciseaux electro-hydraulique

Elektrohydraulische Scherenhubvorrichtung

Sollevatore elettroidraulico a forbice

STL27

**Above-floor version
with manual arms**

Version sur sol avec
bras manuels

*Flurversion mit ma-
nuellen Armen*

Versione a pavimen-
to con braccetti
orientabili manual-
mente



STL28

**Above-floor version
with automatic pneu-
matic arms**

Version sur sol avec
bras pneumatiques

*Flurversion mit pneu-
matischen Armen*

Versione a pavimento
con braccetti pneuma-
tici orientabili



BLACKHAWK**Minimum height of the lift : 110 mm**

Hauteur minimum de l'élévateur : 110 mm

Mindesthöhe der Hubvorrichtung: 110 mm

Altezza minima del sollevatore : 110 mm

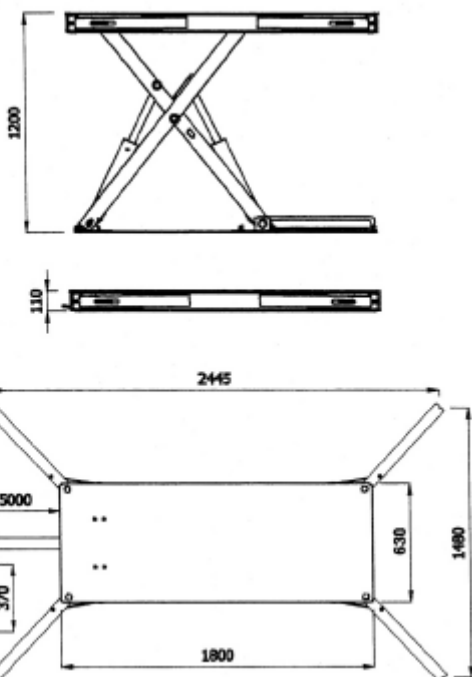
**Electrical, hydraulic and mechanical safety controls.****Suitable for in-floor or above-floor installation.****Complete with pre-mounted hydraulic hose enabling the installation of the control unit at max. 5m.****All models are available (on request), in "ATEX" version, for use in spraybooths.**

Sécurité électrique, hydraulique et mécanique.

Possibilité d'installation sur le sol ou en fosse.

Equipée de tuyaux hydrauliques pré-montés permettant l'installation de l'unité de contrôle à 5m maximum.

Tous les modèles sont disponibles en option en version « normes ATEX », pour utilisation en cabines de peinture.

*Elektrische, hydraulische und mechanische Absicherungen.**Möglichkeit überflur Montage oder in der Grube.**Sie sind mit vormontierten Hydraulikschläuchen zum Installieren der Steuereinheit in maximal 5 Meter Entfernung versehen.**Alle Modelle sind als option in der Version „ATEX-Normen“ für den Gebrauch in Lackierkabinen verfügbar.*

Sicurezze elettriche

Sicurezze idrauliche

Completo di tubazioni idrauliche premontate per installazione centralina e max 5 mt.

Tutti i modelli sono disponibili in opzione in versione "ATEX" per utilizzazione in cabina de pittura

Technical specifications / Caractéristiques techniques / Kenndaten / Caratteristiche tecniche :**Capacity/Capacité/ Kapazität/Portata :**

3500 kg

Lifting height/Hauteur de levage/ Hubhöhe /Altezza di sollevamento :

1200 mm

Minimum height/Hauteur minimum/ Mindesthöhe /Altezza minima :

110 mm

Motor/ Moteur/ Motor /Motore :

1.1 kW – 230-400V/50Hz – 3ph

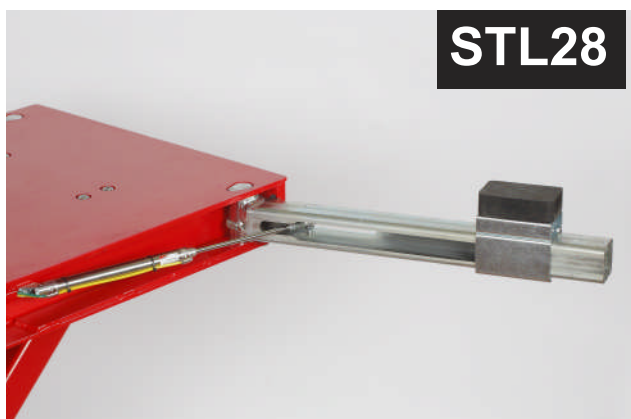
STL27 : Above-floor version with manual arms / Version sur sol avec bras manuels / Überflur version mit handbetätigten Armen / Versione a pavimento con braccetti orientabili manualmente**STL2710 :** In-floor version with manual arms / Version en fosse avec bras manuels / Grubenversion mit manuellen Armen / Versione ad incasso con braccetti orientabili manualmente**STL28 :** Above-floor version with automatic pneumatic arms / Version sur sol avec bras pneumatiques / Überflur version mit pneumatischen Armen / Versione a pavimento con braccetti pneumatici orientabili**STL2810 :** In-floor version with automatic pneumatic arms / Version en fosse avec bras pneumatiques / Grubenversion mit pneumatischen Armen / Versione ad incasso con braccetti pneumatici orientabili**STL28****BLACKHAWK SA**

International Sales - BP 5 - 67026 Strasbourg Cedex - France

Tel: +33 3 88 65 76 30 Fax: +33 3 88 65 76 51

E-Mail: blackhawk-export@snapon.com - www.blackhawk.fr

France - Benelux - BP 5 - 67026 Strasbourg Cedex - France

Tel: 03 88 65 76 30 Fax: 03 88 65 76 31

E-Mail: blackhawk-france@snapon.com, blackhawk-benelux@snapon.com - www.blackhawk.fr

Deutschland - Schweiz - Österreich - BP 5 - 67026 Strasbourg Cedex - France

Tel: +33 3 88 65 76 30 Fax: +33 3 88 65 76 31

E-Mail: blackhawk-deutschland@snapon.com - www.blackhawk.de

www.blackhawk.fr
www.blackhawk.de
www.blackhawk.it